

Pôle Culture
Direction des Archives départementales

SERVICE ARCHÉOLOGIQUE DÉPARTEMENTAL

RAPPORT ANNUEL D'ACTIVITÉ 2012

SOMMAIRE

PREAMBULE	p.1
RECHERCHE SUR LE TERRAIN	p.3
OPERATIONS PREVENTIVES REALISEES	p.3
OPERATIONS REFUSEES	p.7
OPERATIONS ANNULEES	p.8
BILAN ANNUEL DES OPERATIONS PREVENTIVES	p.9
OPERATIONS PRISES EN CHARGE	p.9
DONNEES CHIFFREES	p.10
MODE DE RECRUTEMENT DES DOSSIERS	p.12
REPARTITION DES DOSSIERS SELON LE STATUT DES AMENAGEURS	p.12
EXPERTISES ET SUIVIS DE TRAVAUX	p.14
CONSEIL AUX AMENAGEURS	p.16
ANALYSE DE L'ACTIVITE ET PERSPECTIVES	p.18
FORMATION ET ACCUEIL DE STAGIAIRES	p.20
INVENTAIRE ET CARTOGRAPHIE	p.21
VALORISATION	p.22
CONTRIBUTIONS EXTERNES REGULIERES	p.24
PUBLICATIONS	p.26
COLLOQUES, TABLES-RONDES, CONFERENCES	p.27
DIFFUSION INSTITUTIONNELLE	p.27
STAGES ET FORMATIONS	p.28
RAPPORTS EN CONSEIL GENERAL	p.29
METHODOLOGIE ET EVOLUTIONS TECHNOLOGIQUES	p.30
COLLECTIONS	p.31
ANNEXES	p.37
SYNTHESE DE L'ETAT DOCUMENTAIRE	p.38
ACQUISITION D'OUVRAGES	p.39
CADASTRE 1930 GEOREFERENCE	p.48

PREAMBULE

En 2012, l'activité de diagnostic a maintenu le rythme qu'elle avait trouvé l'année précédente, confirmant ainsi les capacités opérationnelles du service tout en soulignant à nouveau ses limites. En effet, outre cette activité de terrain riche et variée procédant de prescriptions de l'Etat, des suivis de travaux et des interventions de sauvetage ont à nouveau dû être engagés en urgence afin de ne pas entraver les projets d'aménagement. Il va de soi que, dans le cadre de ses missions publiques, le service doit conserver une marge de manoeuvre pour répondre au mieux à ces demandes soudaines et insuffisamment anticipées par certains aménageurs.

Toutefois, la sensibilisation initiée les années précédentes aura commencé à porter ses fruits, les grands aménageurs du département sollicitant de façon croissante l'expertise du service archéologique. Tracés routiers, transports en communs dans le cadre du Grand Paris, mais aussi études d'impact et projets de construction ont ainsi bénéficié d'un accompagnement constant et efficace, permettant d'intégrer de la meilleure manière la composante archéologique aux dossiers d'aménagement.

Le déménagement du service au sein du Centre Technique Départemental constitue par ailleurs un changement majeur, offrant notamment la possibilité d'accueillir stagiaires, étudiants, chercheurs et collaborateurs. Le transfert des collections sur le sous-sol du même site, courant 2013, permettra quant à lui de normaliser les conditions de conservation en substituant à une maintenance quotidienne et chronophage une gestion climatique automatisée et contrôlée.

Enfin, à l'image des exercices précédents, le rythme des publications a été maintenu, comme celui des interventions publiques.

RECHERCHE DE TERRAIN

OPERATIONS PREVENTIVES REALISEES

EN 2012, le Département des Hauts-de-Seine a choisi de réaliser 11 opérations dont 6 ont été concrétisées par une intervention de terrain. Le choix de ces opérations a été dicté par l'urgence des aménagements, les problématiques scientifiques et la disponibilité du service. L'investissement local fort à Nanterre et Rueil-Malmaison a ainsi été confirmé, tandis que les opérations de Bourg-la-Reine ont permis d'initier un partenariat avec la SEM 92.

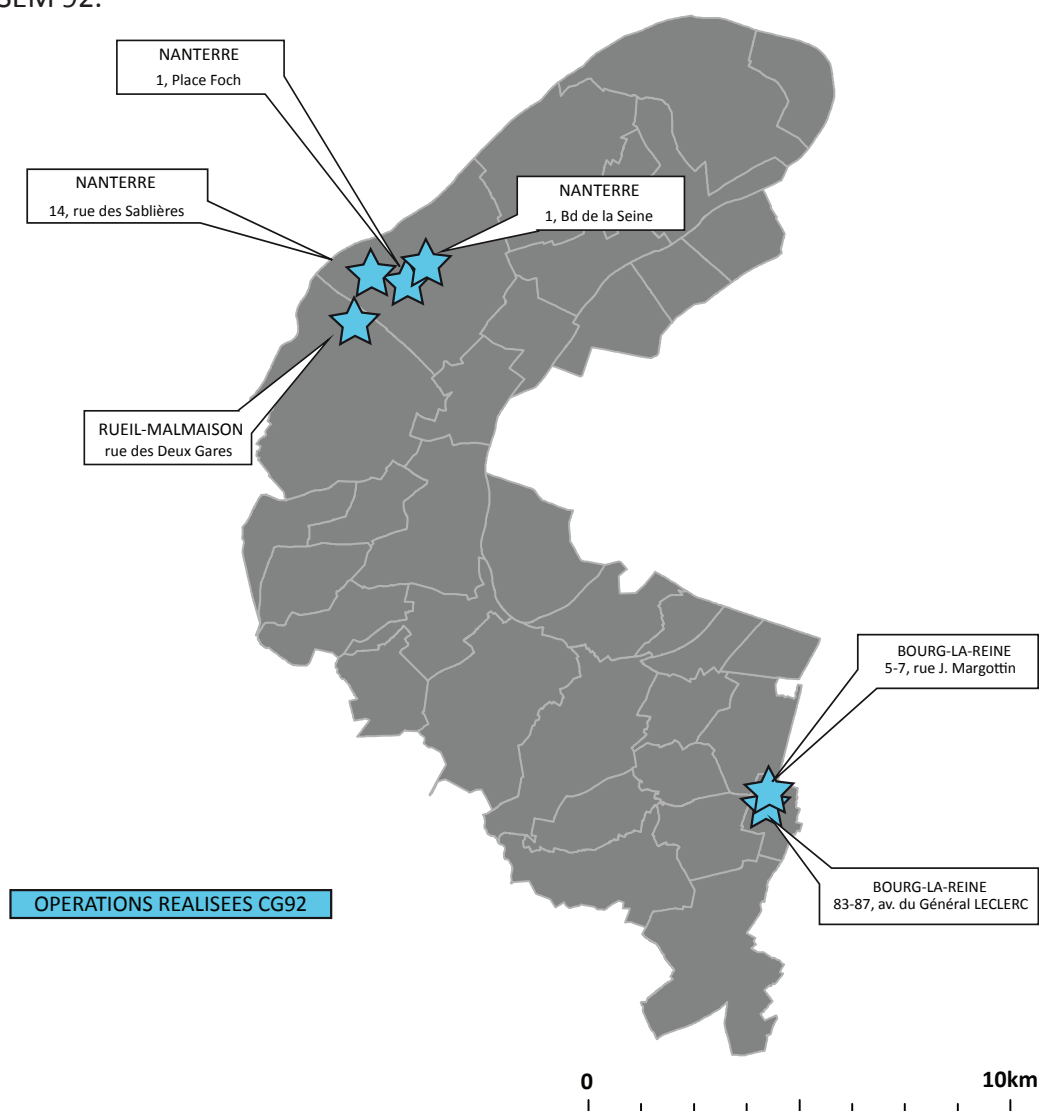

N° d'arrêté	Prescrit le	Opérateur	Commune	Adresse	Propriétaire	Aménageur	Surface prescrite	Surface terrain	Cadastre
2011-600	30/1/2011	SAD92	NANTERRE	1, Place Foch	Privé	OPTIMUM	1305m ²	1305m ²	CL 107
2012-033	12/01/2012	SAD92	NANTERRE	1, Bd de la Seine	IMMOVER SAS	IMMOVER SAS	364m ²	364m ²	G 141
2012-034	13/01/2012	SAD92	RUEIL MALMAISON	rue des Deux Gares	Particulier	SC FAMCA	10494m ²	10 494m ²	AC 583p-585
2012-061	24/01/2012	SAD92	NANTERRE	14, rue des Sablières	SNC EUREKA GUILLERAIES	SNC EUREKA GUILLERAIES	3015m ²	3015m ²	B 374,...
2012-150	11/02/2011	SAD92	BOURG-LA-REINE	83-87, av. du Général Leclerc	SEM92	EMERIGE	2980m ²	2980m ²	39 à 41,...
2012-368	11/02/2011	SAD92	BOURG-LA-REINE	5-7, av. du Général Leclerc	SEM92	SEM92	711m ²	711m ²	J 31-174

NANTERRE 1, boulevard de la Seine

Contemporain

Mars 2012

Les parcelles concernées par l'intervention archéologique sont situées à l'extérieur du bourg de Nanterre, à proximité immédiate des zones partiellement abordées lors des travaux d'aménagement de l'autoroute A86.

Le projet, pleinement intégré à la problématique de l'agglomération du second âge du Fer, présentait ainsi un potentiel important en termes d'étude de l'extension de l'occupation et d'analyse de la sectorisation fonctionnelle.

La zone d'étude, certes de faible surface, se situe en effet dans le prolongement de la zone 300 des Guignons, qui livra au milieu des années 1990 d'abondants vestiges mobiliers dont une proportion atypique de céramique peinte importée du Massif Central.

Les sondages réalisés ont cependant livré une importante masse de remblais contemporains, associant matériaux de démolitions (pierre, brique, tuile) et d'abondants rejets de céramique. Les plans cadastraux établis en 1856 indiquent que la parcelle était occupée par une «fouille» (ainsi annoté sur le

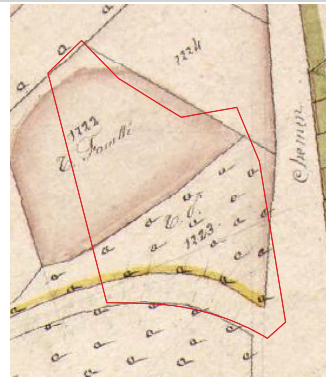

Localisation de la parcelle diagnostiquée sur le plan cadastral de 1856



Vue partielle de la fouille et exemples de mobilier mis au jour lors de l'opération de diagnostic

document), tandis que la matrice indique que les terrains appartiennent alors à la Compagnie des Chemins de Fer de l'Ouest, dans un lot important d'achats effectués dans le cadre de l'aménagement de la voie ferrée reliant Paris à Saint-Germain-en-Laye. Utilisée comme carrière en possible relation avec l'édification du cordon de sédiments supportant les voies, la parcelle a fait l'objet d'un nivellement par apport de matériaux détritiques, essentiellement des gravats et des restes céramiques du second quart du XIXe siècle.

NANTERRE 14 rue des Sablières

Contemporain

Avril 2012

Les parcelles concernées se situent dans le prolongement des terrains étudiés en 2005. Ces derniers, largement altérés par les substructions de la fonderie d'aluminium Montupet, avaient cependant livré les vestiges d'une occupation attribuable au second âge du Fer, dont témoignaient une concentration de trous de poteau et un fossé.

Pour autant, l'opération n'aura livré aucun élément ancien, les niveaux archéologiques potentiels ayant été totalement détruits par les aménagements récents. Ainsi les alluvions récentes ont-elles intégralement disparu à cet endroit, les alluvions anciennes apparaissant à une profondeur d'un peu plus de deux mètres sous les niveaux actuels.

En fond de sondage, des longrines témoignent de la puissance des ancrages des bâtiments contemporains tandis que les remblais sont constitués de sédiments particulièrement détritiques et de la démolition des bâtiments qui occupaient précédemment la zone du diagnostic.



Vue des longrines des bâtiments anciennement présents sur la parcelle

Mai 2012

Les parcelles concernées par l'intervention archéologique sont situées dans la plaine alluviale de Rueil-Malmaison, en limite de la commune de Nanterre. Le contexte naturel, mais aussi la mise au jour d'occupations protohistoriques et antiques dans le secteur soulignent la sensibilité des terrains. La période contemporaine est quant à elle caractérisée localement par le tracé de la première voie ferrée de France affectée au transport de passagers qui reliait Paris à Saint-Germain-en-Laye.

Les sondages, y compris les plus profonds, n'auront cependant pas permis d'atteindre les niveaux géologiques en place, ne livrant qu'une succession de remblais en fort pendage. Il apparaît ainsi que les potentiels niveaux naturels sont enfouis à plus de 10 mètres de profondeur.



Sondage profond nécessitant l'aménagement de paliers de sécurité

Les rares observations archéologiques auront ainsi concerné des aménagements récents, liés à la mise en place des réseaux ferroviaires au cours des XIXe et XXe siècles.

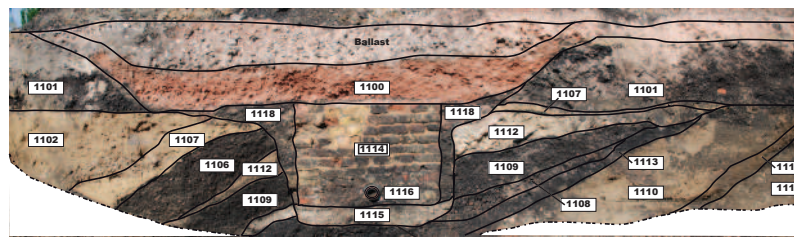

Coupe stratigraphique d'un aménagement ferroviaire du XXe siècle réalisé au sein d'une levée de terre massive effectuée vers le milieu du XIXe siècle

Juin 2012

L'opération de diagnostic archéologique mise en œuvre aux 83-85 av du Général Leclerc / 1, rue Ravon s'inscrit dans le cadre de l'aménagement de la ZAC de la Bièvre.

Au regard de la proximité immédiate de l'axe antique Paris-Orléans et des problématiques diachroniques ainsi étayées, les parcelles présentaient une sensibilité accrue pour les périodes comprises entre l'Antiquité et l'époque contemporaine.

Parallèlement, la présence d'espaces non lotis au centre de la zone d'étude laissait entrevoir la possibilité d'occupations éparpillées par l'urbanisme récent.

Le tiers méridional de la parcelle a livré des maçonneries arasées, dont subsistent les fondations et parfois les 2 à 3 premières assises des élévations. L'ensemble correspond à des limites parcellaires d'axe Est-Ouest et à un important bâtiment moderne, d'une part, et aux restes d'un bâtiment contemporain, d'autre part.

Quoique les niveaux de circulation liés à l'édifice aient été largement détruits avant l'intervention, quelques éléments en subsistent sous forme de zones pavées.

Les remblais massifs scellant les espaces enfouis du bâtiment on livré des rejets assez denses renvoyant à des activités de pro-



Vestiges du bâtiment d'époque moderne

duction très spécialisées. Tandis que les briques réfractaires, les scories et les parois vitrifiées évoquent les vestiges démantelés d'un four, les biscuits mis au jour s'apparentent à différents types de production de faïence. Eléments de céramique sanitaire, services de table et autres éléments en miniature illustrent ainsi une partie de l'éventail des productions locales pour la seconde moitié du XIXe siècle.



Éléments de vaisselle miniature

BOURG-LA-REINE 5-7, rue J. Margottin

Moyen Age
Moderne
Contemporain

Septembre 2012

L'opération de diagnostic archéologique mise en œuvre aux 5-7 rue Jacques Margottin s'inscrit dans le cadre des aménagements menés localement par la SEM 92.

Au regard de la proximité immédiate de l'axe antique Paris-Orléans et des problématiques diachroniques ainsi étayées, les parcelles présentaient une sensibilité accrue pour les périodes comprises entre l'Antiquité et l'époque contemporaine.

La mise au jour, à proximité du diagnostic, d'éléments lapidaires (tambours de colonnes) antiques en réemploi dans des maçonneries datées du XIV^e siècle laissait ainsi également supposer une inscription de la zone dans la trame parcellaire du bourg médiéval.

La partie méridionale de l'opération a livré les vestiges maçonnés d'un petit bâtiment dont ne sont conservées que



Vue des maçonneries mises au jour

NANTERRE 1, place Foch

Moyen Age
Moderne
Contemporain

Novembre 2012

En préalable d'un projet d'aménagement affectant des terrains situés en bordure du bourg ancien de Nanterre, un diagnostic archéologique a été mis en œuvre au 1, place Foch et confié au service archéologique départemental des Hauts-de-Seine. L'intervention s'inscrit dans un contexte caractérisé par la présence proche de vestiges d'occupations alto-médiévales sous la place Foch ainsi que par la proximité immédiate du tracé du rempart qui ceinturerait la ville moderne.

L'opération n'aura toutefois pas livré de vestiges d'aménagement antérieurs à l'époque moderne, seule une tuile vernissée de facture médiévale illustrant une fréquentation plus ancienne.

L'arrière de la parcelle recelait en effet des réseaux fossoyés peu inscrits dans les niveaux naturels, dont l'orientation pré-

les deux, voire trois premières assises de fondation. Si les limites de cette construction n'ont pu être circonscrites, ses tracés s'inscrivent parfaitement dans les orientations générales du secteur tels qu'ils apparaissent sur les cartes à partir de la fin du XVIII^e siècle.

Notons enfin que la quasi-totalité des aménagements rencontrés lors du diagnostic renvoient à la présence puis à la destruction d'un bâtiment anciennement situé, façade sur rue, au 7 rue Jacques Margottin. Le sondage d'une des fosses contenant une partie des éléments issus de cette démolition a révélé la présence d'un bloc architectural (corbeau) vraisemblablement rattachable à la période médiévale. Cet élément, mêlé aux moellons du bâtiment détruit, semble ainsi avoir été réemployé dans des maçonneries plus tardives sans que l'on puisse se prononcer sur l'emplacement et la destinée exacte du bâtiment duquel il participait originellement.

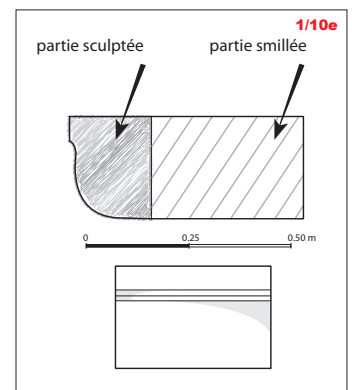

Bloc architectural (corbeau)

sentait une nette discordance avec les différents états du cadastre.

L'avant de la parcelle, du côté de la place, a livré les vestiges maçonnés d'une structure complexe dont l'interprétation fonctionnelle reste à établir. Un aménagement évoquant un puisard ou une citerne appareillée était alimenté par une conduite pierre de très belle facture, formant un caniveau couvert de dalles. A l'opposé, des maçonneries encadraient un lit d'argile verte constituant la couche technique d'étanchéification d'un bassin en bois.

Implantée à la sortie de la ville, hors les murs au niveau de la Porte de Rueil, cette structure paraît attribuable au XVIII^e siècle.



Détail du déversoir



Vue panoramique en plan des vestiges de la citerne et des aménagements associés

OPERATIONS PREVENTIVES REFUSEES

En vertu de l'article R523-26 du Code du patrimoine, le Conseil général des Hauts-de-Seine a décliné la réalisation de plusieurs opérations de diagnostic archéologique. Les raisons ayant présidé à ce choix relèvent :

- du planning du service;
- de la spécificité des interventions et l'absence de certains spécialistes au sein du service (anthropologie, préhistoire, etc);
- de la présence de contraintes techniques fortes (fort recouvrement sédimentaire en milieu alluvial, etc);
- de l'investissement d'équipes issues d'autres institutions sur les terrains concernés.

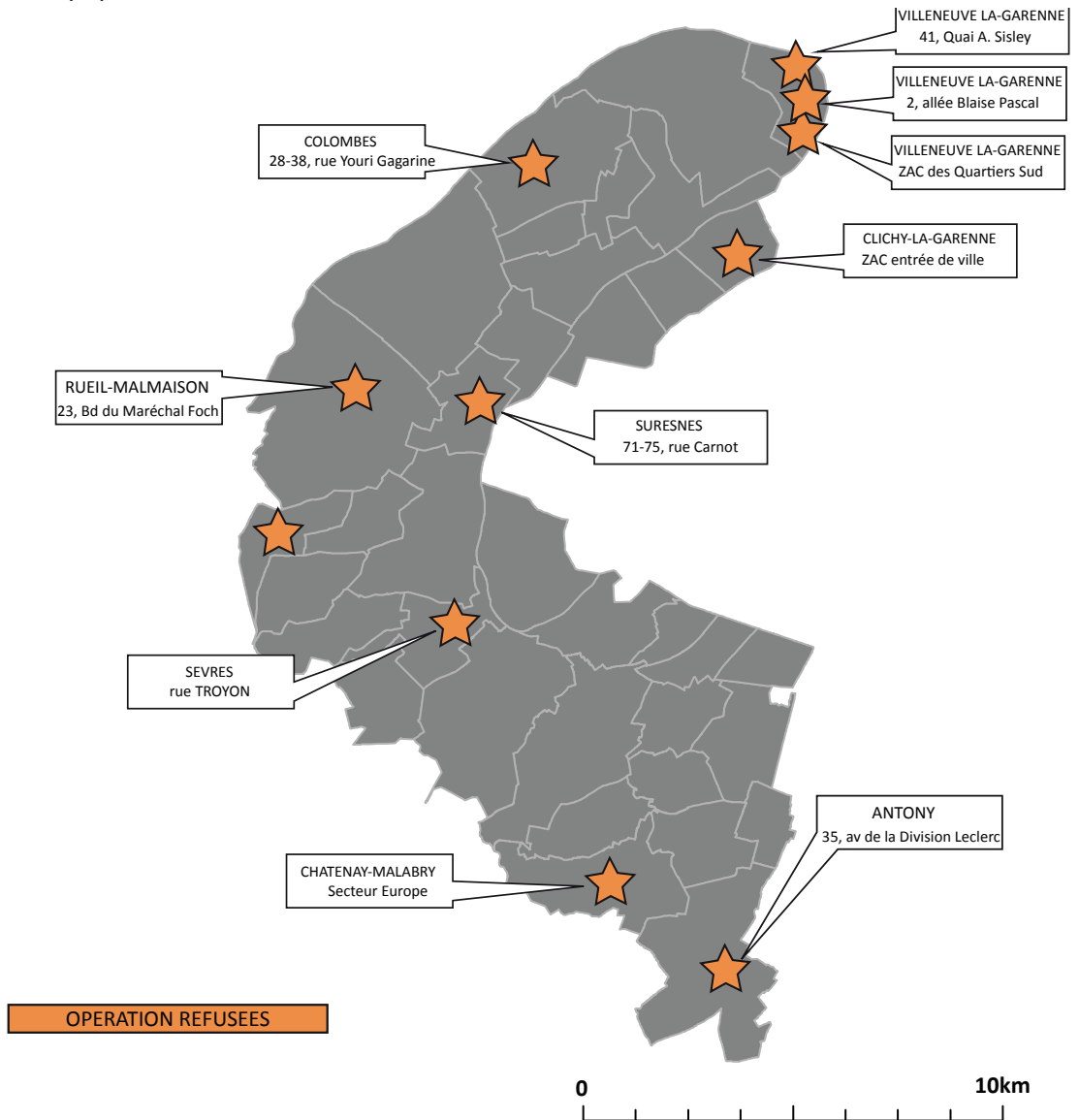

Arrêté	Prescrit le	Opérateur	Commune	Adresse	Propriétaire	Aménageur	Surface prescrite	Surface terrain	Cadastre
2012-038	16/01/2012	INRAP	SURESNES	71-75, rue Carnot / 3-5, rue des Velettes	BOUYGUES IMMOBILIER	BOUYGUES IMMOBILIER	2447m ²	2447m ²	74, 80, ...
2012-075	01/02/2012	INRAP	COLOMBES	28-38, rue Youri Gagarine	NEXITY SEERI	NEXITY SEERI	4901m ²	4901m ²	BR 128, ...
2012-243	17/04/2012	INRAP	RUEIL-MALMAISON	23, Bd du Maréchal Foch	Particulier	Particulier	221m ²	221m ²	AR 932
2012-252	01/06/2012	INRAP	CHATENAY MALABRY	Secteur Europe Avenue de la Division Leclerc	SEM92	SEM92	116933m ²	116933m ²	AO 6, 91, ...
2012-255	23/04/2012	INRAP	VILLENEUVE LA GARENNE	41-42, quai Alfred Sisley	ALTAREA COGEDIM	ALTAREA COGEDIM	5325m ²	5325m ²	E 219, ...
2012-307	15/05/2012	INRAP	SEVRES	Rue Troyon	EIFFAGE IMMOBILIER	EIFFAGE IMMOBILIER	3464m ²	3464m ²	AE 71, ...
2012-303	15/05/2012	INRAP	CLICHY	ZAC Entrée de Ville Ilots 8,5 et 7	SEMERCLI	SEMERCLI	1150m ²	1150m ²	AC 38, ...
2012-445	03/08/2012	INRAP	VILLENEUVE LA GARENNE	2, allée Blaise Pascal-Ilot F2	FRANCE HABITATION	FRANCE HABITATION	1500m ²	1500m ²	L 261, 303, ...
2012-564	30/10/2012	INRAP	GARCHES	6-12, rue de l'Eglise	Cogedim	Cogedim	3157m ²	3157m ²	AH 7, 351, ...
2012-612	05/10/2012	INRAP	VILLENEUVE LA GARENNE	ZAC des Quartiers Sud 1, allée des Frères Lumière	FRANCE HABITATION	FRANCE HABITATION	1600m ²	1600m ²	L 261, ...

OPERATIONS PREVENTIVES ANNULEES

Au regard de la nature non destructive de certains aménagements, des destructions déjà enregistrées (carrières, dépollution) ou d'un taux de pollution trop fort, certaines opérations ont fait l'objet d'un arrêté d'annulation par le Préfet de Région.

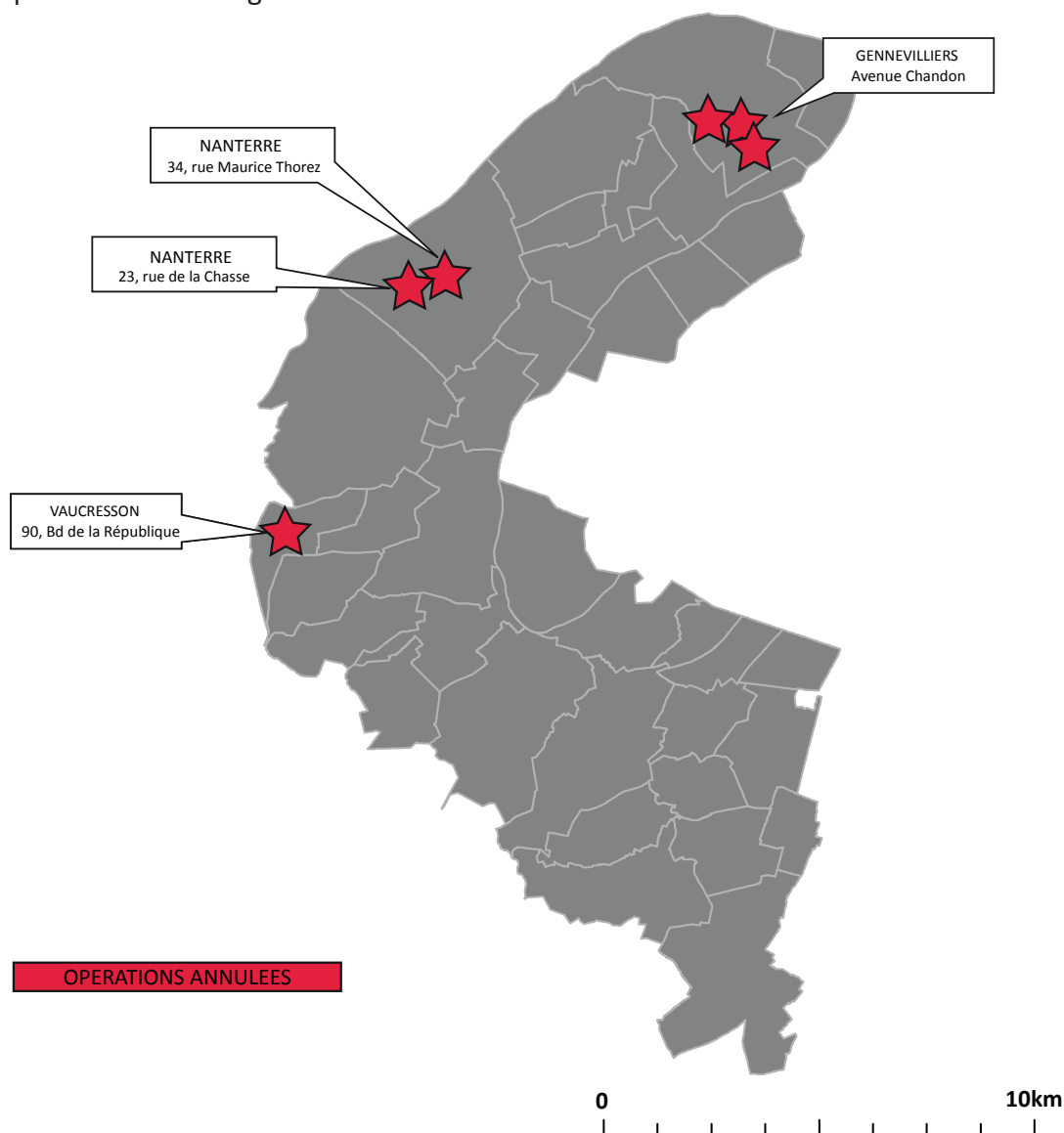

OPERATIONS ANNULEES

Arrêté	Prescrit le	Opérateur	Commune	Adresse	Propriétaire	Aménageur	Surface prescrite	Surface terrain
2012-129	23/02/2012	INRAP	VAUCRESSON	90, Bd de la République	SCCV Vaucresson Legagneur	SCCV Vaucresson Legagneur	1916m ²	1916m ²
2012-397	03/07/2012	SAD92	NANTERRE	34, rue Maurice Thorez	SARL BATITERRE	SARL BATITERRE	726m ²	726m ²
2012-398	03/07/2012	SAD92	NANTERRE	23, rue de la Chasse	Particulier	Particulier	391m ²	391m ²
2012-458	07/08/2012	SAD92	GENNEVILLIERS	ZAC Chandon / Avenue Chandon	Ville de Gennevilliers	OPH Gennevilliers	3247m ²	3247m ²
2012-459	07/08/2012	SAD92	GENNEVILLIERS	ZAC Chandon / Avenue Chandon	Ville de Gennevilliers	OPH Gennevilliers	2059m ²	2059m ²
2012-460	07/08/2012	SAD92	GENNEVILLIERS	ZAC Chandon / Avenue Chandon	Ville de Gennevilliers	OPH Gennevilliers	5403m ²	5403m ²

BILAN ANNUEL DES OPERATIONS PREVENTIVES

OPERATIONS PRISES EN CHARGE

En 2012, 22 opérations de diagnostic ont été prescrites par le Préfet de Région. Elles concernent 12 communes différentes, dont seulement 2 (Nanterre et Rueil-Malmaison) sont dotées d'arrêtés de zonage.

Contrairement aux deux années précédentes, les opérations prises en charge par le Département sont concentrées géographiquement. Les 5 interventions conduites à Nanterre s'adjoignent à celles de Gennevilliers et de Rueil-Malmaison au Nord, tandis que l'activité dans le sud du département repose sur les deux opérations réalisées à Bourg-la-Reine.

En 2012, le service archéologique des Hauts-de-Seine aura pris en charge 11 opérations sur 22 prescrites en 2012, soit une de plus qu'en 2011, ce qui représente 50 % du volume annuel de prescriptions.

Il convient cependant de pondérer ce chiffre en retranchant les opérations dont l'arrêté de prescription a été annulé, c'est à dire les 3 interventions prévues sur le site de l'usine Chausson à Gennevilliers ainsi que les 2 autres programmées à Nanterre. Dans le premier cas, la déprescription a été motivée par la dépollution du site tandis que les projets de Nanterre ont été abandonnés ou considérés comme non destructeurs.

Au final, les opérations prescrites en 2012, indépendamment de leur réalisation, se répartissent en 50 % pour l'Inrap, 50% pour le Conseil général des Hauts-de-Seine.

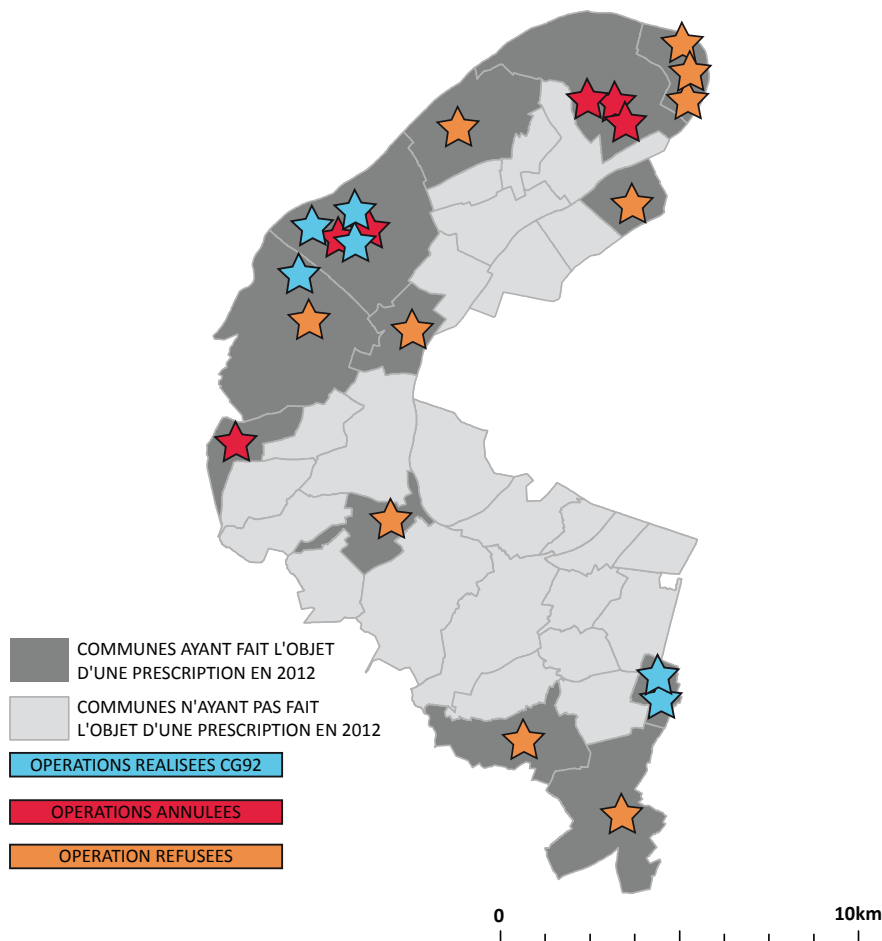

DONNEES CHIFFREES

OPERATIONS PRISES EN CHARGE EN 2012

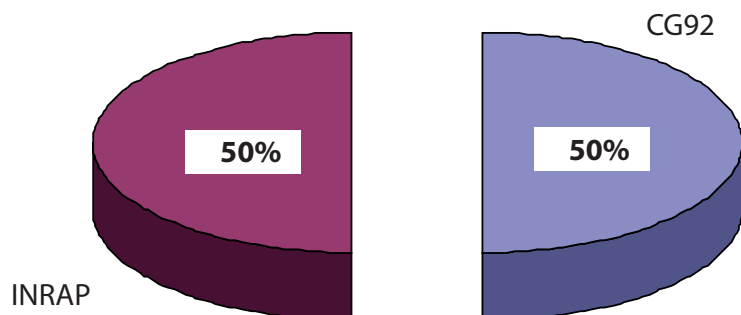

La répartition totale des dossiers de diagnostics archéologiques fait apparaître que le Département des Hauts-de-Seine prend en charge autant d'opérations que l'Inrap.

Il convient toutefois de souligner que, sauf à constater une baisse du volume de prescriptions dans les années à venir, les effectifs du service (2 archéologues dont le chef de service) ne lui permettent pas de s'investir davantage dans ce type d'interventions.

REPARTITION DES DOSSIERS APRES DE-PRESRIPTIONS

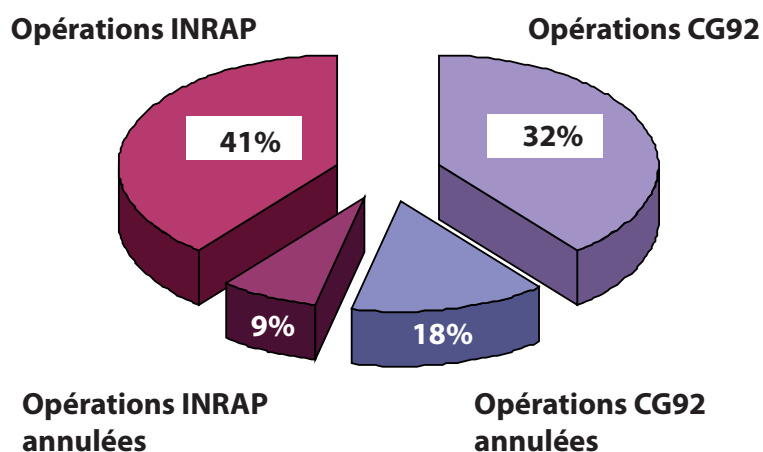

Les opérations sont prises en charge par le Département dans un délai réglementaire d'un mois.

Il arrive parfois que le porteur du projet d'aménagement produise de nouvelles pièces aux services prescripteurs de l'Etat, de nature à lever la prescription.

Il s'agit le plus souvent d'éléments liés à la pollution des sols ou plus généralement à l'historique des terrains.

Dans d'autre cas, le projet peut finalement être considéré comme non destructeur et entraîner de fait une levée de la contrainte archéologique.

REPARTITION FINALE DES DOSSIERS PRIS EN CHARGE EN 2012

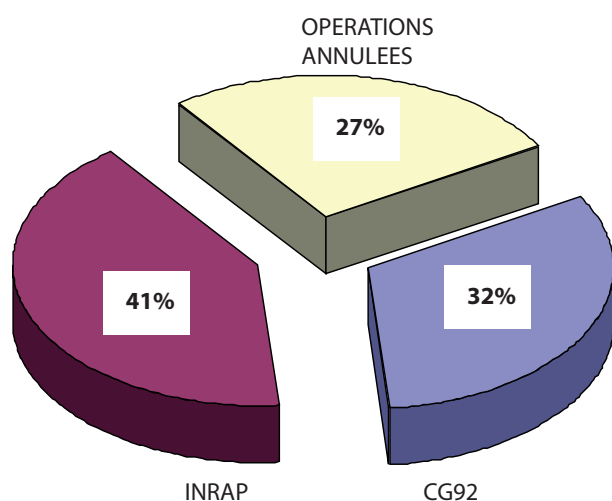

En 2012, les opérations annulées après avoir été prescrites représentent un volume important.

Ce volume est à mettre en relation avec les caractéristiques du département en termes de pollution lourde et de réinvestissement des zones industrielles.

Dans une large mesure en effet, les opérations auxquelles le préfet de région renonce sont effet liées à des projets implantés dans des communes fortement industrialisées.

REPARTITION PAR COMMUNES DES OPERATIONS REALISEES EN 2012 OU PRESCRITES EN 2012

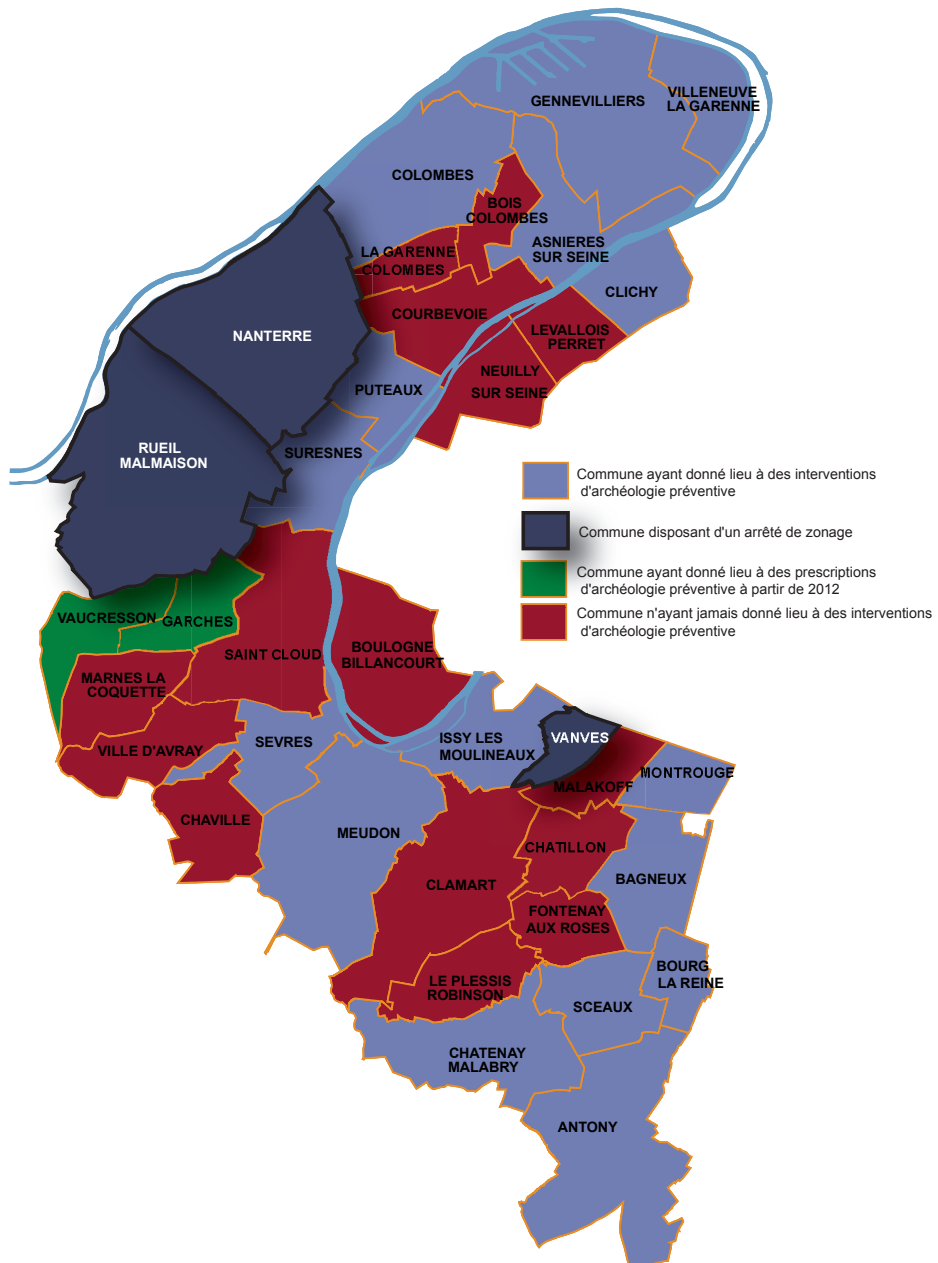
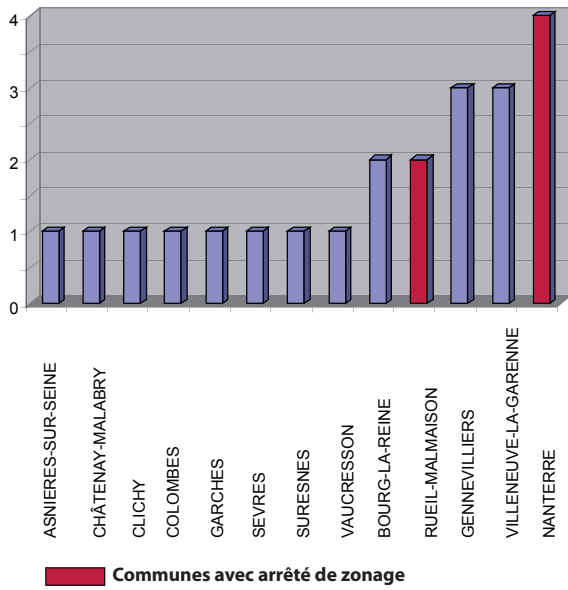

MODE DE RECRUTEMENT DES DOSSIERS.

Le travail de sensibilisation et d'accompagnement entrepris par le service archéologique départemental porte ses fruits. Au regard du nombre réduit de zones de présomption de prescription archéologique, c'est bien l'engagement d'une démarche volontariste qui permet d'intervenir dans des secteurs certes sensibles mais moins encadrés. En effet 73% des prescriptions de diagnostic sont issues de demandes volontaires et anticipées, soulignant d'une part l'insuffisance des zones encadrées par des arrêtés de zonage et d'autre part le potentiel élevé du département.

MODE DE RECRUTEMENT DES DOSSIERS PREVENTIFS

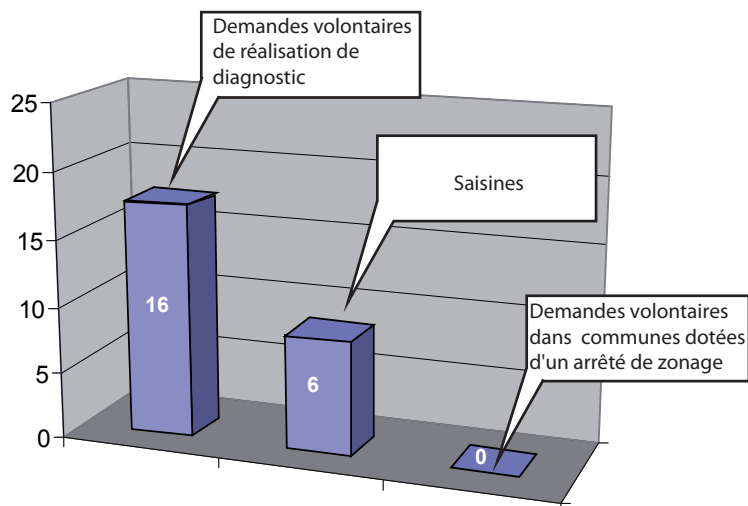

REPARTITION DES DOSSIERS SELON LE STATUT DES AMENAGEURS

Au même titre que l'année précédente, les prescriptions de diagnostic archéologique émises en 2012 dans le département des Hauts-de-Seine soulignent une forte inégalité dans l'origine des dossiers. Il apparaît en effet que la majeure partie des opérations prescrites est liée à des projets portés par des aménageurs privés, soit plus de 3/4 des prescriptions.

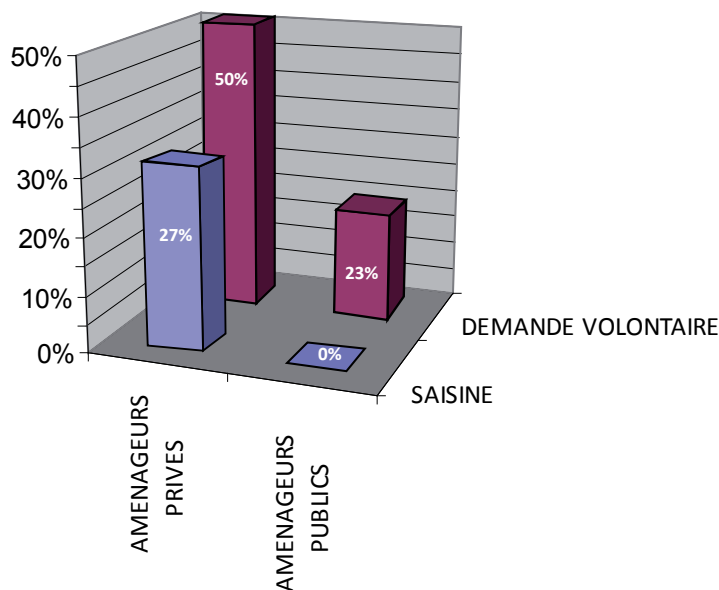

Les aménageurs publics.

A nouveau, l'intégralité des dossiers portés par des aménageurs publics (ou dans le cadre d'une délégation de service public) sont issus de demandes anticipées et volontaires de réalisation de diagnostic archéologique.

Remarquons également l'absence totale de prescription d'opération sur des aménagements publics au sein des zones de saisine, au demeurant peu nombreuses dans le département.

Si les aménagements du Département des Hauts-de-Seine n'ont fait l'objet d'aucune prescription, certains d'entre eux avaient cependant été examinés au préalable par le Service départemental et le Service régional de l'archéologie.

Cette année encore, la consultation interne reste limitée et ne concerne qu'une partie des projets d'aménagement portés par le Conseil général des Hauts-de-Seine.

	AMENAGEUR PRIVES	AMENAGEURS PUBLICS
SAISINE	27%	0%
DEMANDE VOLONTAIRE	50%	23%

Les aménageurs privés

Les aménagements privés représentent 77% des diagnostics prescrits 2012.

Il est à noter que si 27 % des dossiers sont issus des communes entourées par des arrêtés préfectoraux, la majorité (50%) est liée à des demandes volontaires de réalisation de diagnostic. Les demandes volontaires sont le fait exclusif de grandes entreprises d'aménagement tandis que les saisines concernent à la fois de grandes entreprises, de petits aménageurs et des particuliers.

Au demeurant, s'il apparaît que la démarche archéologique est de mieux en mieux intégrée aux plannings de réalisation, la mise en place du service archéologique et son rôle de conseil et d'expertise n'y sont pas étrangers. Il reste toutefois d'énormes progrès accomplir, tant du point de vue quantitatif que de celui des communes concernées. Certains territoires demeurent à ce jour non concernés par l'archéologie préventive, en dépit d'un potentiel avéré.

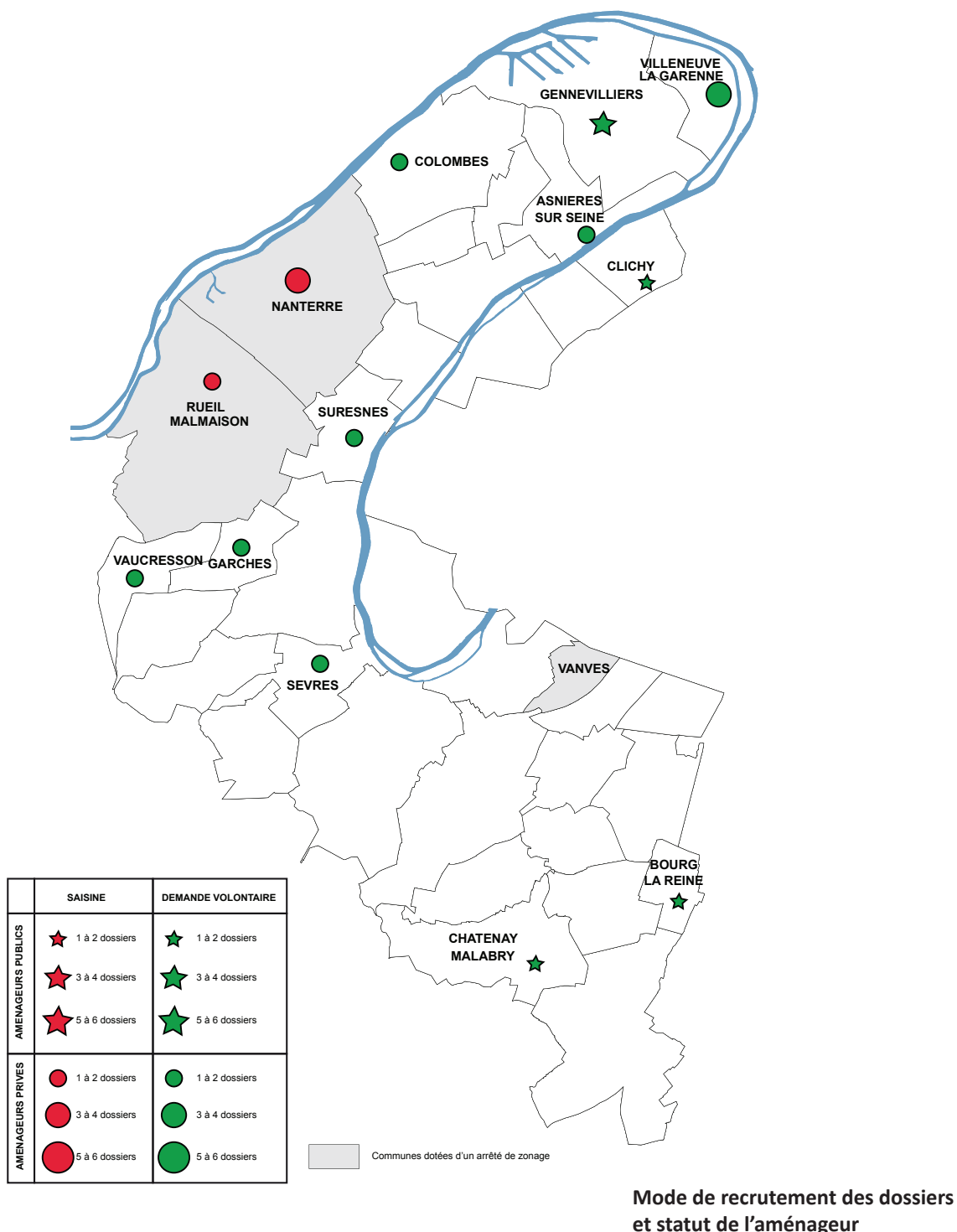

EXPERTISES ET SUIVIS DE TRAVAUX

Protohistoire

BAGNEUX **29, rue A. Pluchet** **Suivi de travaux**

Contemporain

Février 2012

A l'occasion de travaux d'aménagement, le personnel d'une entreprise a mis au jour des ossements humains qui ont fait l'objet d'un traitement par les services de police localement compétents (prélèvements de restes pour expertise auprès du service médico-légal de l'hôpital de Garches) où ils ont été examinés le 25 février au matin par le Docteur Philippe Charlier. Ce dernier a ainsi pu constater l'absence de caractères récents d'enfouissement et a proposé aux services de police de Bagneux de se rapprocher du service archéologique des Hauts-de-Seine. Ce dernier a ainsi diligenté un de ses agents le jour même afin de rendre compte de la découverte et de l'opportunité de lancer une investigation plus approfondie.

Afin de faciliter les observations, l'entreprise a gracieusement mis une mini-pelle à la disposition du service archéologique qui a ainsi pu conduire la fin du décapage de la zone intéressée par les travaux d'aménagement. La mise à plat et le nettoyage fin de la zone suivis d'une spatialisation des restes humains ont

montré l'extrême éparpillement et l'absence de logique anatomique de ces derniers pourtant regroupés au sein d'un même creusement. Le remontage des restes a mis en évidence la présence d'au moins deux individus.

L'observation d'une forme structurée laissait envisager la possibilité de niveaux non perturbés plus propices à son étude. Des fouilles complémentaires ont donc été réalisées et ont permis de démontrer que le creusement contenant les ossements était relativement récent (années 30-50) mais qu'il aurait été réalisé au dépend d'un creusement plus ancien (vraisemblablement protohistorique d'après les deux tessons céramiques associés). L'engagement de fonds à des fins de datation (radiocarbone) a été pour le moment écarté en raison de la faible pertinence qu'apporterait une information chronologique sur une structure somme toute très remaniée et dont les composantes ne témoignent plus du contexte de leur enfouissement.



Remontage des ossements

GENNEVILLIERS **Place Jean Grandel** **Suivi de travaux**

Moderne
Contemporain

Février 2012

Les travaux mis en oeuvre sur place Jean Grandel à l'occasion du prolongement du tramway T1 ont affecté les vestiges du cimetière paroissial.

Il s'agissait en l'espèce d'ouvertures quadrangulaires pratiquées à proximité immédiate de l'église Sainte Marie-Madeleine, correspondant aux substructions des nouveaux luminaires.

Alerté par la Police nationale et le service médico-légal de l'hôpital de Garches, le service archéologique est intervenu immédiatement pour effectuer les observations nécessaires et conduire la mise en oeuvre des dernières ouvertures.

Il est rapidement apparu que le sous-sol recelait encore de nombreux ossements humains, mais que ceux-ci avaient fait l'objet d'intenses remaniements, consistant en regroupement assez dense. L'intégralité des vestiges humains rencontrés fut ainsi collectée afin de permettre la poursuite des travaux.



Vue générale de la place Jean Grandel et de l'impact des aménagements sur les niveaux supérieurs



Octobre 2012

La réalisation d'équipements départementaux au 43, rue des Binelles à Sèvres est à l'origine de la découverte d'ossements humains.

Aussitôt signalée en interne par les services aménageurs du Conseil général, la découverte a fait l'objet d'une intervention immédiate du service archéologique.

La pente naturelle des terrains avait cependant fait l'objet d'un terrassement antérieur, qui laissait présager l'intensité des destructions de niveaux supérieurs.

De fait, les ossements ne présentaient plus de connexion anatomique et participaient de sédiments remaniés. Les contextes funéraires semblent donc avoir été démantelés lors des premiers aménagements profonds de la parcelle, au milieu du XXe siècle.

Ces niveaux recelaient par ailleurs des rejets de démolition (plâtre, tuiles, gravats) ainsi que deux plateaux techniques liés à la production de faïence.



Dégagement d'une mandibule remaniée

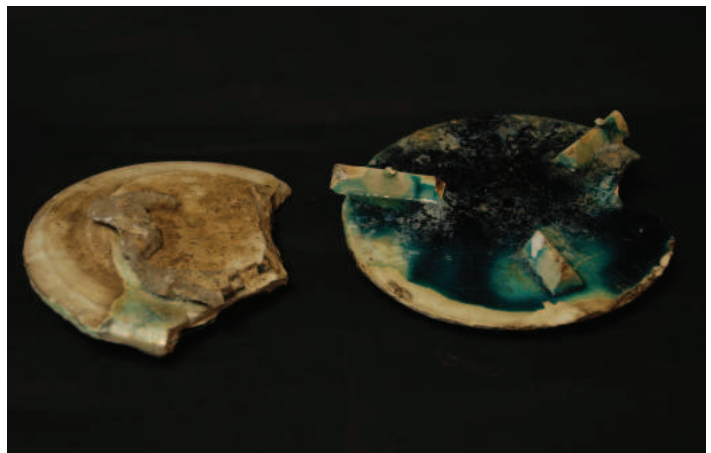

Plateaux techniques liés à la production céramique

CONSEIL AUX AMENAGEURS

Afin d'accompagner au mieux les projets d'aménagement, le service archéologique assure un rôle de conseil et d'expertise auprès des aménageurs publics ou privés afin qu'aucun retard ne soit pris dans les projets d'aménagement et que les vestiges archéologiques ne soient irrémédiablement détruits.

En 2012, le service archéologique a ainsi eu l'occasion d'accompagner une dizaine de projets, dont certains portés par le Département des Hauts de Seine.

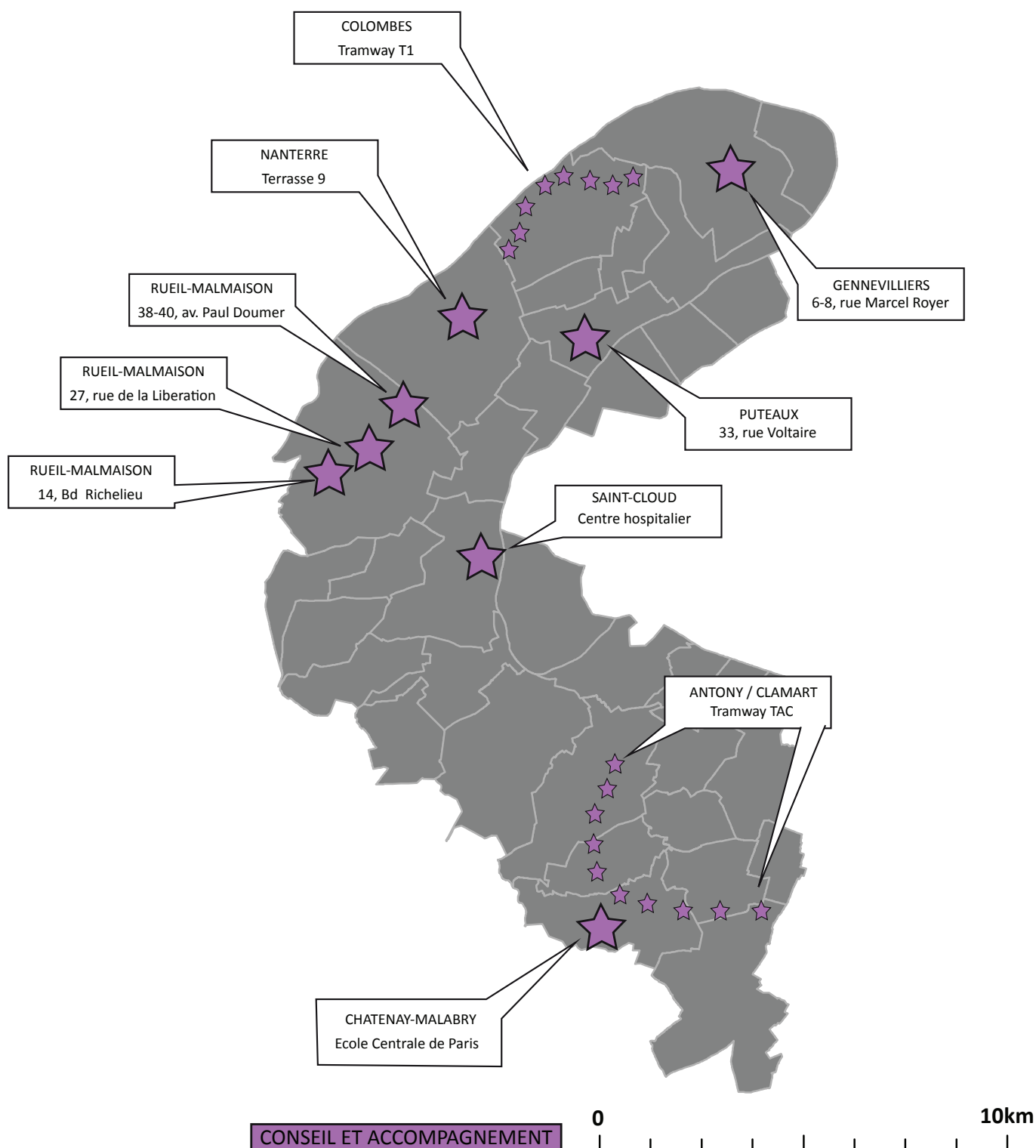

Détail d'une partie des ossements humains observés au cours de l'intervention.

COLOMBES : Tramway T1
Direction des Infrastructures de transport
Pôle aménagement du territoire
Conseil général des Hauts-de-Seine

GENNEVILLIERS
6-8, rue Marcel Royer
Groupe 3F

NANTERRE
Terrasse 9
Bouygues Immobilier

RUEIL-MALMAISON
38-40, av. Paul Doumer
EPF92

RUEIL-MALMAISON
27, rue de la Libération
CODELOG

RUEIL-MALMAISON
14, Boulevard Richelieu
Groupe SLH

PUTEAUX
33, rue Voltaire
KEOPS / COLLIERS International

SAINT-CLOUD
Centre hospitalier des Quatre-Villes
SODEREC

ANTONY-CLAMART : Tramway TAC
Direction des Infrastructures de transport
Pôle aménagement du territoire
Conseil général des Hauts-de-Seine

CHATENAY-MALABRY
Ecole centrale de Paris
EPF92

ANALYSE DE L'ACTIVITE ET PERSPECTIVES

LES MISSIONS PREVENTIVES

Agréé depuis le 4 mars 2010 pour la réalisation des diagnostics toutes périodes et des fouilles concernant la Protohistoire, le service archéologique est désormais un partenaire privilégié des acteurs de l'aménagement du territoire. Au terme de ces deux premières années, le service a pris en charge environ un tiers des diagnostics (23 sur 60), et réalisé près de 50 % des interventions (15).

Cependant, ses moyens actuels ne permettent pas au service de réaliser davantage d'opérations en raison des effectifs, mais également des compétences réunies. Les refus de réalisation d'opérations de diagnostic sont motivés par des raisons de calendrier, de domaines de compétence scientifique et de difficultés logistiques ou techniques sur le terrain.

Les zones à fort potentiel préhistorique (Paléolithique, Mésolithique, Néolithique) ou médiéval et dans une moindre mesure antique sont ainsi écartées.

De même, le service a renoncé à des interventions en contexte funéraire, faute d'anthropologue.

Le service archéologique ne pouvant prendre en charge qu'une partie des diagnostics, les aménageurs publics et privés sont ainsi exposés à des délais d'intervention longs et donc à des coûts supplémentaires.

LES MISSIONS PATRIMONIALES

En lien avec les services déconcentrés du Ministère de la Culture, le service archéologique départemental élabore une carte archéologique départementale à l'aide d'un Système d'Information Géographique (SIG). Il recense les opérations et vestiges archéologiques, mais également l'ensemble de l'information intéressant l'archéologie (voies anciennes, topographie, etc).

La prise en compte des contextes naturel et humain sur un mode diachronique conduit de manière logique à intégrer l'ensemble des thématiques patrimoniales à cette approche. Les ouvrages de défense, les édifices religieux, les parcs et domaines, la navigation sur la Seine, ainsi que le patrimoine industriel sont autant de champs concernés par la méthodologie déployée.

Le service archéologique a pour projet d'intégrer à sa base de données et à son système d'information géographique les données de l'Inventaire général et de les compléter. Ce sont alors des études architecturales qui seront mises en œuvre, selon les méthodes de l'archéologie du bâti. L'inventaire patrimonial du département sera ainsi actualisé à l'aide des technologies les plus récentes. La mise en œuvre d'un tel projet requiert la présence d'un topographe dessinateur, chargé du relevé sur le terrain et du traitement informatique des données.

PERSPECTIVES

Le déploiement de moyens complémentaires permettrait au Département non seulement d'intervenir sur une gamme plus étendue d'opérations mais aussi d'assurer l'exploitation scientifique et la valorisation de domaines jusqu'à présent écartés.

Si le service devait se voir adjoindre de nouvelles compétences, elles porteraient sur la Préhistoire (28% des refus de diagnostic) et le Moyen Âge (26% des refus de diagnostic), et dans une moindre mesure l'Antiquité. Il serait également utile d'associer à l'équipe un dessinateur-topographe, lequel prendrait en charge les levés de terrain mais également la gestion des couches «archéologie» du Système d'Information Géographique.

**MOTIVATIONS TECHNIQUES
ET CONJONCTURELLES**

17 % des refus

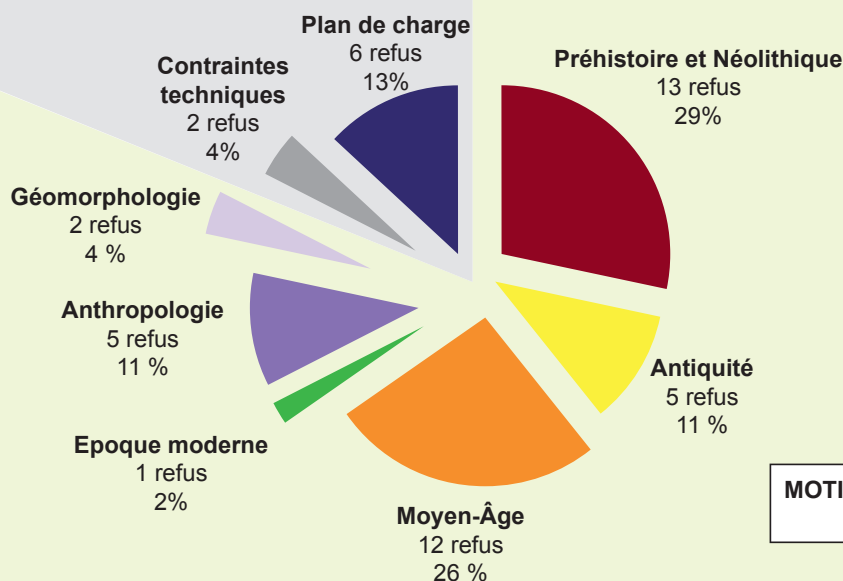

MOTIVATIONS SCIENTIFIQUES
83 % des refus

ANALYSE QUANTITATIVE DE LA MOTIVATION DES REFUS

Prioritaire dans le choix des diagnostics qu'il compte réaliser, le Conseil général des Hauts-de-Seine a renoncé à la réalisation de 27 opérations sur les 59 prescrites depuis mars 2010.

Chaque refus a été motivé, et exposé lors du compte rendu de la réalisation des diagnostics en Conseil général. Les motivations scientifiques sont largement prédominantes et sont appuyées sur le potentiel archéologique des terrains concernés.

En l'absence de préhistorien et de médiéviste, les parcelles susceptibles de livrer de la Préhistoire ou du Moyen-Âge ont ainsi été écartées.

Dans une moindre mesure, les contraintes techniques et le plan de charge du service ont pu conduire le Conseil général à écarter certaines interventions.

Arrêté n°	Commune	Motivation scientifiques du Refus	Motivations conjoncturelles
2010-152	Nanterre	Pas d'agrément pour le Moyen-Âge Pas d'anthropologue	
2010-188	Asnières-sur-Seine	Pas d'agrément pour l'Antiquité, le Moyen-Âge	
2010-191	Rueil-Malmaison	Pas d'agrément pour le Moyen-Âge	
2010-692	Issy-les-Moulineaux	Pas d'agrément pour la Préhistoire et le Néolithique	
2011-033	Gennevilliers	Pas d'agrément pour la Préhistoire et le Néolithique	
2011-042	Vanves	Pas d'agrément pour l'Antiquité, le Moyen-Âge	
2011-099	Meudon	Pas d'agrément pour la Préhistoire et le Néolithique	Plan de charge non compatible
2011-134	Gennevilliers	Pas d'agrément pour la Préhistoire et le Néolithique	Contraintes techniques probables
2011-211	Villeneuve-la-Garenne	Pas d'agrément pour la Préhistoire et le Néolithique	
2011-217	Gennevilliers	Pas d'agrément pour le Moyen-Âge Pas d'anthropologue	
2011-237	Puteaux	Pas d'agrément pour la Préhistoire et le Néolithique	Plan de charge non compatible
2011-394	Antony	Pas d'agrément pour l'Antiquité Pas de géomorphologue"	
2011-418	Rueil-Malmaison	Pas d'agrément pour le Moyen-Âge	
2011-428	Montrouge	Pas d'agrément pour l'Antiquité, le Moyen-Âge et la période moderne. Pas d'anthropologue (présomption de zone funéraire)"	
2011-439	Gennevilliers	Pas d'anthropologue Pas d'agrément pour le Moyen-Âge	Plan de charge non compatible
2011-497	Asnières-sur-Seine	Pas d'agrément pour la Préhistoire et le Néolithique	
2011-641	Vanves	Pas d'agrément pour l'Antiquité, le Moyen-Âge	
2011-697	Villeneuve-la-Garenne	Pas d'agrément pour la Préhistoire ni pour le Néolithique	Contraintes techniques probables
2012-038	Suresnes	Pas d'agrément pour la Préhistoire et le Néolithique Pas d'agrément pour le Moyen-Âge. Pas de spécialiste de la géologie ni de la géomorphologie	
2012-075	Colombes	Pas d'agrément pour la Préhistoire et le Néolithique	Plan de charge non compatible
2012-129	Vaucresson	Pas d'agrément pour le Moyen-Âge	
2012-243	Rueil-Malmaison	Pas d'agrément pour le Néolithique	
2012-252	Châtenay-Malabry		Plan de charge non compatible
2012-303	Sèvres	Pas d'agrément pour la Préhistoire et le Néolithique	
2012-307	Clichy-la-Garenne	Pas d'agrément pour la Préhistoire et le Néolithique	
2012-445	Villeneuve-la-Garenne	Pas d'anthropologue ni d'agrément pour le Moyen-Âge	
2012-564	Garches		

FORMATION ET ACCUEIL DE STAGIAIRES

Dans le cadre d'un partenariat récemment initié avec le Lycée LA SOURCE VAL-DE-BEAUTE à Nogent-sur-Marne (94), le service archéologique a accueilli deux stagiaires : Angèle AVERLANT et Daniel FERRAIRA SOARES du 3 au 21 décembre 2012. Ce lycée professionnel propose en effet une mention complémentaire «*Entretien des collections du patrimoine*» de Niveau V.

Les titulaires de la mention complémentaire «*Entretien des collections du patrimoine*» peuvent exercer leur activité dans une association, une fondation ou une entreprise privée, mais la mettent en oeuvre le plus souvent au sein de services ou d'organismes publics relevant de l'État ou des collectivités territoriales tels que :

- bibliothèques
- monuments historiques
- archives
- dépôts de fouilles
- musées
- services archéologiques

Les missions confiées aux stagiaires ont consisté à suivre l'intégralité de la chaîne opératoire, depuis le lavage des mobiliers issus des diagnostics conduits à Bourg-la-Reine et Nanterre, jusqu'au remontage et au conditionnement final des objets.

Lavage à l'eau, à sec avec brosse ou pinceau ont ainsi précédé le tri par matériau, par technique et par individus. Outre le marquage des étiquettes et le conditionnement en sacs, certains éléments ont par ailleurs été remontés au moyen de matériaux adaptés et ont parfois bénéficié de la réalisation de boîtes sur-mesure en polypropylène cannelé.



Remontage en cours



Marabout (Bourg-la-Reine) en cours de remontage)

Le service a également accueilli Clara FILET, étudiante en Master 2 de l'Université de Paris 1 et spécialisée en Protohistoire récente.

Son stage d'un mois, en septembre 2012, a consisté en un travail sur les contextes de découverte des monnaies gauloises de Nanterre.

Ce stage lui aura par ailleurs fourni l'occasion de participer à un diagnostic d'archéologie préventive à Bourg-la-Reine.

Enfin, Justine RICHARD, élève de 3eme, a effectué une partie de son stage d'observation au sein du service en décembre 2012.

INVENTAIRE ET CARTOGRAPHIE

INVENTAIRE

L'inventaire archéologique départemental (sous Cindoc) a été enrichi, tant au plan des notices qu'à celui des ressources documentaires et iconographiques.

On compte ainsi 191 notices de sites, 21 notices de communes, ainsi que 541 articles numérisés et intégrés à la base et 1121 références.

CARTOGRAPHIE



Bénéficiant d'une campagne de numérisation entreprise par la Direction des Archives départementales, le service archéologique dispose d'ores et déjà de l'intégralité du cadastre napoléonien en version numérique. L'ensemble de cette documentation est en cours de géoréférencement et d'intégration à la carte archéologique départementale.

En 2012, parallèlement à l'achèvement du géoréférencement du cadastre napoléonien, a été entrepris le géoréférencement du cadastre rénové de 1930. Dans ce cadre ont été traité les tableaux d'assemblage de plusieurs communes du nord du département, dont : Asnières-sur-Seine, Bois-Colombes, Colombes et Clichy.

La carte archéologique départementale a par ailleurs été complétée par les opérations préventives conduites par le service archéologique.

Elle a connu une avancée significative grâce à l'intégration des plans d'opérations antérieures à la mise en place du service archéologique départemental. Le protocole de migration des données depuis Adobe

Illustrator jusqu'à ArcGis se révèle très efficace et trouve dès cette année une application concrète sur la commune de Nanterre. En effet, tous les plans d'interventions ont pu être intégrés à la carte départementale, autorisant pour la première fois une vision rétrospective de l'activité et fournissant également un puissant outil prospectif.

Parallèlement, un important travail a été entrepris sur la base de données des tables attributaires. Constitué cette année, cet outil est appelé à se développer.

TABLES ATTRIBUTAIRES ArcGIS	
FID	72
Identifiant	BRG_2012_150_MR1102
Fonctionnalité	Maçonnerie
Ensemble	BAT
Taux de fouille	
Période concernée	Période moderne II (1792_1920)
Datation	1850_2012
Mobilier	Non
Mobilier représentatif	
Numéro Patriarche	
Numéro de structure	MR 1102
Type de mobilier	

VALORISATION

Le volet valorisation de l'activité archéologique 2012 a pu se déployer, faute de lieu dédié pour la médiation directe auprès des publics, selon deux axes principaux : la poursuite de la recherche documentaire liée aux communes et l'utilisation du site internet Archives et Patrimoine des Hauts-de-Seine.

Dans le premier cadre, la rédaction de notices historiques touchant à l'aspect patrimonial des communes des Hauts-de-Seine a été poursuivie en 2012. 15 notices nouvelles sont venues s'adjoindre aux fiches de synthèse déjà existantes (en 2011, avaient été documentées les villes d'Asnières, Bagneux, Châtenay-Malabry, Marnes-la-Coquette, Montrouge, Nanterre, Puteaux, Rueil-Malmaison). Pour mémoire, ces notices ont pour vocation première de fournir, au plan historique, une documentation contextuelle, éventuellement intégrable aux rapports de diagnostics rédigés par les archéologues. Elles sont également utilisées lors de la rédaction d'articles en ligne.

NOTICES HISTORIQUES REDIGÉES

DEPUIS LE 1er JANVIER 2012

ANTONY Historique

ANTONY Eglise: Historique

ANTONY : Le château de Berny : Historique

BOURG-LA-REINE Historique

BOURG-LA-REINE Eglise : Historique

CHATILLON : Historique

CHATILLON : Eglise : Historique

COLOMBES : Historique

FONTENAY Historique

FONTENAY Eglise : Historique

GENNEVILLIERS Eglise : Historique

LE PLESSIS-ROBINSON Château Colbert : Historique

LE PLESSIS-ROBINSON Château du Plessis-Piquet : Historique

LE PLESSIS-ROBINSON Château du Plessis-Piquet : Propriétaires

SCEAUX Eglise : Historique

Dans le second cadre, des dossiers destinés à mieux faire connaître, aux plans archéologique et historique, les diverses communes des Hauts-de-Seine, ont été rédigés.

DOSSIERS MIS EN LIGNE SUR LE SITE ARCHIVES ET PATRIMOINE DES HAUTS-DE-SEINE

Nanterre au fil des siècles

Sommaire :

Les âges des Métaux

De l'époque romaine à la fin du Moyen Age

De l'embellie du XVIIème siècle à la Révolution

De l'époque moderne à l'ère industrielle

Antony, notice historique

Sommaire :

Des traces d'occupation dès le Néolithique

L'abbaye de Saint-Germain-des-Prés à Antony

Antony : Heurs et malheurs (XIVème à nos jours)

Quelques édifices notables

Repères bibliographiques

Un haut-lieu de l'archéologie alto-séquanaise : Châtenay-Malabry

Sommaire :

Les fouilles de Claude Seignolle

Les fouilles de Pierre de Clairambault

Repères bibliographiques

EXPOSITION SAINTE GENEVIEVE EN LIGNE

Egalement liée à l'exploitation des ressources internet, l'élaboration de l'exposition en ligne portant sur le thème de Sainte Geneviève (IV^{ème}-V^{ème} siècle au VII^{ème} siècle) et de l'environnement archéologique afférent, s'est poursuivie. Parallèlement au travail de rédaction des contenus, l'accent a été mis sur la recherche iconographique, le corpus prévu initialement dans la perspective d'une grande exposition (prêt des musées et des institutions diverses) étant devenu caduque. Ces recherches ont permis de réunir près de 160 illustrations dont la rédaction des légendes, les mises au format et le traitement des images sont actuellement en cours.

JOURNEES EUROPEENNES DU PATRIMOINE

En 2012, le service archéologique a contribué à deux manifestations dans le cadre de l'organisation des Journées Européennes du Patrimoine.

Aux archives départementales

Sur le site des Archives départementales, une présentation de collections illustrant l'histoire du territoire départemental a été proposée pendant deux jours, rencontrant un fort succès auprès du public. Du Néolithique à l'ère industrielle, chacune période a ainsi été déclinée. Les âges du Bronze et du Fer de Nanterre et de Rueil-Malmaison ont ainsi cotoyé l'Antiquité tardive de Vanves tandis que le Moyen Age, l'époque moderne et l'ère industrielle ont notamment trouvé d'inédites déclinaisons à Bourg-la-Reine.

Au Musée de l'Île-de-France

Le thème annuel des trésors cachés a donné l'occasion au musée de l'Île de France de dévoiler au public deux ensembles monétaires entrés dans les collections en 1967 et 1968. Ces trésors, découverts à Thiais et Bonneuil-sur-Marne dans le Val-de-Marne, ont été enfouis à la fin du III^e siècle. Un réexamen de ces ensembles a ainsi été pris en charge par le service archéologique, qui a par ailleurs fourni les contenus en matière de texte, mais aussi d'iconographie. Ce partenariat inédit aura ainsi permis de reprendre le classement de ces trésors, mais aussi d'en assurer une valorisation efficace.



Les trésors dans leurs vitrines respectives



Détail d'un lot de monnaies à l'effigie de Victorin

CONTRIBUTIONS EXTERNES REGULIERES

Les agents du service participent à des instances, comités ou réseaux professionnels au titre de leur spécialités et compétences. Cette implication souligne la volonté du service de s'intégrer durablement aux milieux de la recherche

Antide VIAND

- **Expert nommé en CIRA-OUEST (Commission Interrégionale de le Recherche Archéologique)**

Chargé des dossiers relatifs à la Protohistoire auprès de la CIRA-Ouest (Haute-Normandie, Basse-Normandie, Bretagne, Pays-de-la-Loire).

- **Membre élu au CNRA (Conseil National de la Recherche Archéologique)**

- **Membre élu à la Commission des Opérations Sous-Marines**

- **Comité de rédaction des Nouvelles de l'Archéologie**

- **Comité de rédaction de la Revue Archéologique du Centre de la France**

- **Comité de pilotage du réseau Archéo-IdF.**

Françoise BRUNET-VILLATTE

- **Animation du Réseau Archéo-Idf.**

RATTACHEMENTS SCIENTIFIQUES

Antide VIAND : UMR 8546

Olivier LABAT : UMR 7041

COMMISSIONS INTERREGIONALES DE LA RECHERCHE ARCHEOLOGIQUE
"CIRA"

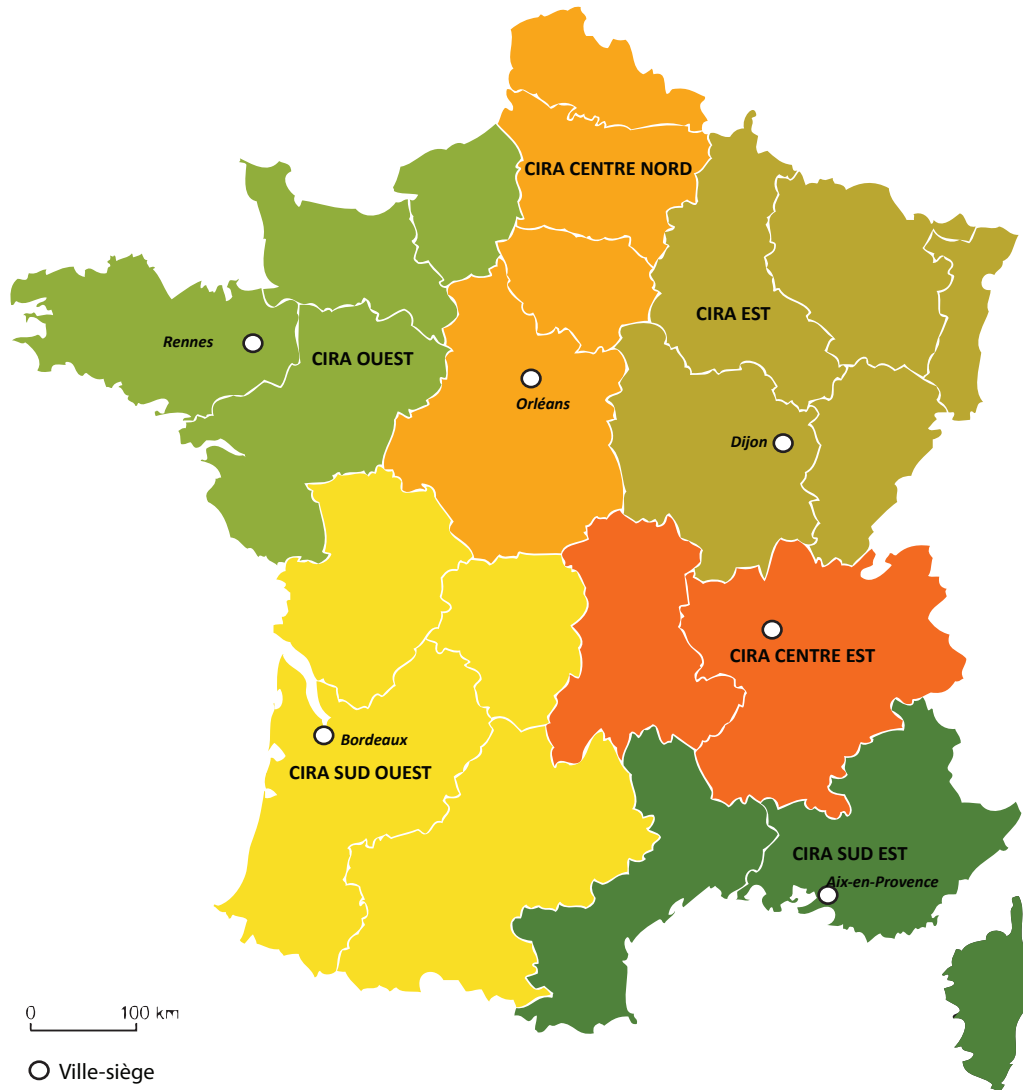

CIRA OUTRE MER



GUYANE



GUADELOUPE



Fort-de-France

MARTINIQUE



REUNION



MAYOTTE
(à venir)

PUBLICATIONS

Baron 2012 : BARON (D.) -Royale de cire. Dernières empreintes de la manufacture, *Vallée de la Culture. La revue des patrimoines des Hauts-de-Seine*, n° 6, automne-hiver 2012, p.82-85

Viand 2012 : VIAND (A) - A propos d'un fourreau d'épée gaulois, *Vallée de la Culture. La revue des patrimoines des Hauts-de-Seine*, n°5, printemps-été 2012, p.72-75

Viand 2012 : VIAND (A) - Aménagement du territoire, enjeux et défis, *Vallée de la Culture. La revue des patrimoines des Hauts-de-Seine*, n° 6, automne-hiver 2012, p.90-93

Viand 2012: VIAND (A) - L'épée de l'âge du Bronze final des Hautes Pâtures à Nanterre (Hauts-de-Seine) dans son contexte francilien. *Revue archéologique d'Île-de-France*, n°4, 2012, p.137-148

Viand 2012: VIAND (A) - Les Parisii. *Les Gaulois. Historiens et archéologues lèvent le voile*, Itinéraires de Normandie, Hors série n°1, p. 5-7.

Viand 2012 : VIAND (A) – -, Lutèce. De la cité gauloise aux splendeurs de la ville romaine, Et si tout avait commencé à Nanterre ?, *Historia*, septembre 2012, n° 789, p. 41-42

Viand 2012 : VIAND (A) - Les archives et l'archéologie. Le service d'archives départemental comme ressource documentaire au service de l'archéologie, *Les Nouvelles de l'Archéologie*, n°137, Paris, 2012

Viand in AUDEBERT et VIGREUX dir. 2012 : VIAND (A) - Les instances consultatives, Aménagement du territoire et archéologie préventive *Le guide pratique de l'aménageur*, Auderbert (A.) et Vigreux (T.) dir, Editions Territoriales, 2012, p. 40-46

Viand in AUDEBERT et VIGREUX dir. 2012 : VIAND (A) - Les autres intervenants scientifiques, Aménagement du territoire et archéologie préventive, Territorial éditions, 2012, p. 46-47

Viand in Séguier et Viand 2012 : SEGUIER (J.-M.), VIAND (A.) - Chronologie des assemblages de mobilier des trois derniers siècles avant notre ère en Île-de-France : un état des lieux dans les territoires des Sénons et des Parisii., in BARRAL (PH.) , FICHTL (St;) dir.- *Regards sur la chronologie de la fin de l'Âge du Fer (IIIe-1er s. av. J.-C.) en Gaule non méditerranéenne. Actes de la table ronde tenue à Bibracte «Chronologie de la fin de l'âge du Fer (IIIe-1er siècle avant J.-C.) dans l'est de la France et les régions voisines» GLux-en-Glenne, 15-17octobre 2007, p.193-208*

Viand in Séguier et Viand 2012 : SEGUIER (J.-M.), VIAND (A.) - Chronologie des assemblages de mobilier des trois derniers siècles avant notre ère en Île-de-France : un état des lieux dans les territoires des Sénons et des Parisii., in BARRAL (PH.) , FICHTL (St;) dir.- *Regards sur la chronologie de la fin de l'Âge du Fer (IIIe-1er s. av. J.-C.) en Gaule non méditerranéenne. Actes de la table ronde tenue à Bibracte «Chronologie de la fin de l'âge du Fer (IIIe-1er siècle avant J.-C.) dans l'est de la France et les régions voisines» GLux-en-Glenne, 15-17octobre*

2007, p.193-208

Glux-en-Glenne : *Bibracte*, 2012, dossier numérique : www.bibracte.fr (Bibracte;22).

Viand à paraître : VIAND (A), – Bilan quadriennal 2007-2010 : la Protohistoire, Commission interrégionale de la Recherche Archéologique, CIRA OUEST,

Viand à paraître in Segulier, Viand, Auxiette, Lepareux-Couturier a paraître : SEGUIER (J.-M.), VIAND (A.), AUXIETTE (G.), LEPAREUX-COUTURIER (S.) – *L'enclos et les banquets gaulois de Souppes-sur-Loing (Seine-et-Marne)*

PRESSE

Archéologie. Le mystère des origines. Métronome, numéro spécial, Détours en France / Hors série collection, p.22

Rencontre avec Antide Viand. «Paris n'a peut-être pas toujours été Paris», La France gallo-romaine avec Asterix, Détours en France, Hors série collection, septembre 2012,p.40-41

COLLOQUES, TABLES-RONDES, CONFERENCES

Viand 2012 : VIAND (A.) –*Les Gaulois d'Île-de-France, 30 années de recherches sur l'âge du Fer en Île-de-France, conférence tenue au Pôle Simon Lefranc, 23 février 2012.*

Viand 2012 : VIAND (A.) – *Occupations de la boucle de Gennevilliers : regard porté depuis le fleuve. Intervention dans le cadre de l'animation organisée par les sociétés d'Histoire de la Communauté d'agglomérations du Mont-Valérien, Dimanche 23 septembre 2012.*

Viand 2012 : VIAND (A.) – *L'archéologie urbaine à Nanterre : travaux sur l'agglomération gauloise. Plan de formation académique, rectorat de Versailles, Montigny-le-Bretonneux, 30 mars 2012.*

Viand 2012 : VIAND (A.) – Les collections archéologiques, *Forum des agents, 2 octobre 2012*

Viand 2012 : VIAND (A.) - Aux origines de Nanterre. L'apport de l'archéologie. Conférence à l'écomusée Artistique temporaire du quartier du Petit-Nanterre dans le cadre du cycle 3 «Histoire en mouvement». 20 novembre 2012.

DIFFUSION INSTITUTIONNELLE

-Rencontre avec un archéologue,

Vidéo réalisée dans le cadre de l'édition 2012 de Top Métiers.

- Un long fleuve pas si tranquille, L'abeille n°17, Mai 2012, p.18

STAGES ET FORMATIONS

Le cadre réglementaire des marchés publics

Formateur/organisateur : CFPA

Lieu : Nanterre

Dates : les 6, 7 et 8 février 2012

Bénéficiaires : A. VIAND

L'architecture et les modes de construction au XIXe siècle

Formateur/organisateur : CNFPT

Lieu : Issy-les-Moulineaux

Dates : les 9, 10 et 11 mai 2012

Bénéficiaires : A. VIAND / O. LABAT

Organisation de la ville moderne - les interventions urbaines depuis le second empire

Formateur/organisateur : CNFPT

Lieu : Issy-les-Moulineaux

Dates : les 27-29 juin 2012

Bénéficiaires : O. LABAT

Identification des techniques photographiques traditionnelles

Formateur/organisateur : DGPAT

Lieu : Rennes

Date : 18 au 20 juin 2012

Bénéficiaires : F. BRUNET-VILLATTE

Autocad 3D (module «prise en main»)

Formateur/organisateur : Mangaïa

Lieu : Paris

Date : les 26,27 et 28 septembre 2012

Bénéficiaire : O. LABAT

- Sauveteur Secouriste du Travail (SST)

Formateur/organisateur : APAVE

Lieu : Nanterre

Dates : 18 et 19 octobre 2012

Bénéficiaires : A. VIAND / O. LABAT

Rencontres autour de l'archéologie préventive

Formateur/organisateur : Direction générale des patrimoines.

Lieu : Bibliothèque nationale de France

Date : le 21 et 22 novembre 2011

Bénéficiaires : A. VIAND

Comprendre et expérimenter les principes du WEB de données

Formateur/organisateur : ADBS

Lieu : Paris

Date : les 5,6 et 7 novembre 2012

Bénéficiaires : F. BRUNET-VILLATTE

Sensibilisation au risque amiante / module encadrant

Formateur/organisateur : APAVE

Lieu : Nanterre

Date : 18 décembre 2012

Bénéficiaires : A. VIAND

RAPPORTS EN CONSEIL GENERAL

«Compte rendu sur la réalisation de diagnostics archéologiques du 1erseptembre 2011 au 30 avril 2012 conformément à l'article L.3211.2 alinea 14 du code général des collectivités territoriales»

rapport n°12.84

METHODOLOGIE ET EVOLUTIONS TECHNOLOGIQUES

L'acquisition de deux tablettes numériques de modèle *Motion C5v* constitue une évolution notable de la manière d'enregistrer les données de terrain et de réaliser les rapports d'intervention.

Solution numérique itinérante, ce nouveau support permet non seulement d'alimenter la base de données sous FileMaker Pro mais aussi de réaliser l'ensemble des relevés sous Adobe Illustrator.

L'inventaire des sondages, des contextes et des structures est ainsi informatisé dès la phase terrain tandis que les relevés numériques (plans, coupes, pierre à pierre, etc) sont mis en page et directement exploitables lors du retour au bureau.

Ces matériels, testés à Bourg-la-Reine et à Nanterre, ont d'ores-et-déjà prouvé leur efficacité en termes de rapidité d'exécution et de polyvalence. Ils constituent par ailleurs un moyen efficace de vérifier la qualité des données collectées et d'y apporter les améliorations nécessaires avant la fin de la phase de terrain.

Fiche d'enregistrement US positive / négative

US Fait

Egal Écart

Numéro de l'opération

Ensemble

Identifiant

Sondage

Fouille %

CROQUIS (à orienter)



Catégorie :

Couche d'habitat US positive US négative US composite

Couche de sédimentation Surtout Franche

Couche de remblai Atlas Cave

Couche d'assèchement Puits Bassin

Couche de destruction Puits Four

Couche de construction Trus Dépôt

Couche de dépôt Mosaïque Sculpture

Couche Sûr Vase en place

Sol d'habitat Poutre Couche technique

Sol de rue Poutre Sûr

Sol de cour Poutre Sûr

Sol médiéval Poutre Sûr

Description / interprétation :

morphologie sub Géométrie

Dimensions Longueur Largeur Hauteur Profondeur Épaisseur

Photographies Centre de X

Relevé Centre de Y

Topographie Altitude (Z) NGF

Période concernée

Phase concernée II

Datation

Texture

Argile Limon Sable Gravier Cailloux Blocs

Structure

homogène stratifiée très compact compact peu compact meuble très meuble

Couleur

Clair Moyen Foncé

Codification Munsell (L*a*b*)

Terre (Kao) Intense (Violet) Saturée (Chamois)

Incidents

	Déjà fait	Reste à faire	Substrat	Déjà fait	Reste à faire
canalis	<input type="checkbox"/>	<input type="checkbox"/>	substrat	<input type="checkbox"/>	<input type="checkbox"/>
ch. de voie	<input type="checkbox"/>	<input type="checkbox"/>	canalis	<input type="checkbox"/>	<input type="checkbox"/>
fosse à ordures	<input type="checkbox"/>	<input type="checkbox"/>	vase	<input type="checkbox"/>	<input type="checkbox"/>
sablon	<input type="checkbox"/>	<input type="checkbox"/>	sol de rue	<input type="checkbox"/>	<input type="checkbox"/>
projet de plan	<input type="checkbox"/>	<input type="checkbox"/>	sol de cour	<input type="checkbox"/>	<input type="checkbox"/>
1 - 2 - 3 - 4 - 5 - 6 - 7 - 8 - 9 - 10 - 11 - 12 - 13 - 14 - 15 - 16 - 17 - 18 - 19 - 20 - 21 - 22 - 23 - 24 - 25 - 26 - 27 - 28 - 29 - 30 - 31 - 32 - 33 - 34 - 35 - 36 - 37 - 38 - 39 - 40 - 41 - 42 - 43 - 44 - 45 - 46 - 47 - 48 - 49 - 50 - 51 - 52 - 53 - 54 - 55 - 56 - 57 - 58 - 59 - 60 - 61 - 62 - 63 - 64 - 65 - 66 - 67 - 68 - 69 - 70 - 71 - 72 - 73 - 74 - 75 - 76 - 77 - 78 - 79 - 80 - 81 - 82 - 83 - 84 - 85 - 86 - 87 - 88 - 89 - 90 - 91 - 92 - 93 - 94 - 95 - 96 - 97 - 98 - 99 - 100	<input type="checkbox"/>	<input type="checkbox"/>	sol de rue	<input type="checkbox"/>	<input type="checkbox"/>
1 - 2 - 3 - 4 - 5 - 6 - 7 - 8 - 9 - 10 - 11 - 12 - 13 - 14 - 15 - 16 - 17 - 18 - 19 - 20 - 21 - 22 - 23 - 24 - 25 - 26 - 27 - 28 - 29 - 30 - 31 - 32 - 33 - 34 - 35 - 36 - 37 - 38 - 39 - 40 - 41 - 42 - 43 - 44 - 45 - 46 - 47 - 48 - 49 - 50 - 51 - 52 - 53 - 54 - 55 - 56 - 57 - 58 - 59 - 60 - 61 - 62 - 63 - 64 - 65 - 66 - 67 - 68 - 69 - 70 - 71 - 72 - 73 - 74 - 75 - 76 - 77 - 78 - 79 - 80 - 81 - 82 - 83 - 84 - 85 - 86 - 87 - 88 - 89 - 90 - 91 - 92 - 93 - 94 - 95 - 96 - 97 - 98 - 99 - 100	<input type="checkbox"/>	<input type="checkbox"/>	sol de cour	<input type="checkbox"/>	<input type="checkbox"/>
1 - 2 - 3 - 4 - 5 - 6 - 7 - 8 - 9 - 10 - 11 - 12 - 13 - 14 - 15 - 16 - 17 - 18 - 19 - 20 - 21 - 22 - 23 - 24 - 25 - 26 - 27 - 28 - 29 - 30 - 31 - 32 - 33 - 34 - 35 - 36 - 37 - 38 - 39 - 40 - 41 - 42 - 43 - 44 - 45 - 46 - 47 - 48 - 49 - 50 - 51 - 52 - 53 - 54 - 55 - 56 - 57 - 58 - 59 - 60 - 61 - 62 - 63 - 64 - 65 - 66 - 67 - 68 - 69 - 70 - 71 - 72 - 73 - 74 - 75 - 76 - 77 - 78 - 79 - 80 - 81 - 82 - 83 - 84 - 85 - 86 - 87 - 88 - 89 - 90 - 91 - 92 - 93 - 94 - 95 - 96 - 97 - 98 - 99 - 100	<input type="checkbox"/>	<input type="checkbox"/>	sol de cour	<input type="checkbox"/>	<input type="checkbox"/>
1 - 2 - 3 - 4 - 5 - 6 - 7 - 8 - 9 - 10 - 11 - 12 - 13 - 14 - 15 - 16 - 17 - 18 - 19 - 20 - 21 - 22 - 23 - 24 - 25 - 26 - 27 - 28 - 29 - 30 - 31 - 32 - 33 - 34 - 35 - 36 - 37 - 38 - 39 - 40 - 41 - 42 - 43 - 44 - 45 - 46 - 47 - 48 - 49 - 50 - 51 - 52 - 53 - 54 - 55 - 56 - 57 - 58 - 59 - 60 - 61 - 62 - 63 - 64 - 65 - 66 - 67 - 68 - 69 - 70 - 71 - 72 - 73 - 74 - 75 - 76 - 77 - 78 - 79 - 80 - 81 - 82 - 83 - 84 - 85 - 86 - 87 - 88 - 89 - 90 - 91 - 92 - 93 - 94 - 95 - 96 - 97 - 98 - 99 - 100	<input type="checkbox"/>	<input type="checkbox"/>	sol de cour	<input type="checkbox"/>	<input type="checkbox"/>

Observer complémentaires

Magistère conservé sur trois autres registres et composé de plusieurs lots. Casiers fixés principalement, rester ébène.

Date :

Fiche type de la base de donnée terrain



Relevé numérique en cours

COLLECTIONS

Comme en 2011, seules les collections recueillies par le service archéologique des Hauts-de-Seine sont venues cette année compléter les ensembles déjà réunis. Si le volume ne connaît pas d'évolution notable cette année, le chantier des collections est en cours. Il vise à préparer le transfert des mobiliers depuis le site des archives départementales jusque dans les locaux occupés jusqu'alors par les magasins du centre technique départemental.

A cet effet un récollement de l'ensemble des collections a été entrepris et devrait permettre d'assurer les mouvements dans des conditions optimales. L'imminence de ce déménagement (premier semestre 2013) justifie dans une large mesure le fait qu'aucune nouvelle prise en charge de matériel n'ait été engagée au cours de l'année.

De fait, le matériel intégré en 2012 est le fruit des interventions conduites à Nanterre, Rueil-Malmaison et Bourg-la-Reine. Il représente un volume assez faible, de l'ordre de 20 caisses pour 1,24 m³.

Le volume global des collections conservées en caisses est ainsi porté à 16,83 m³.

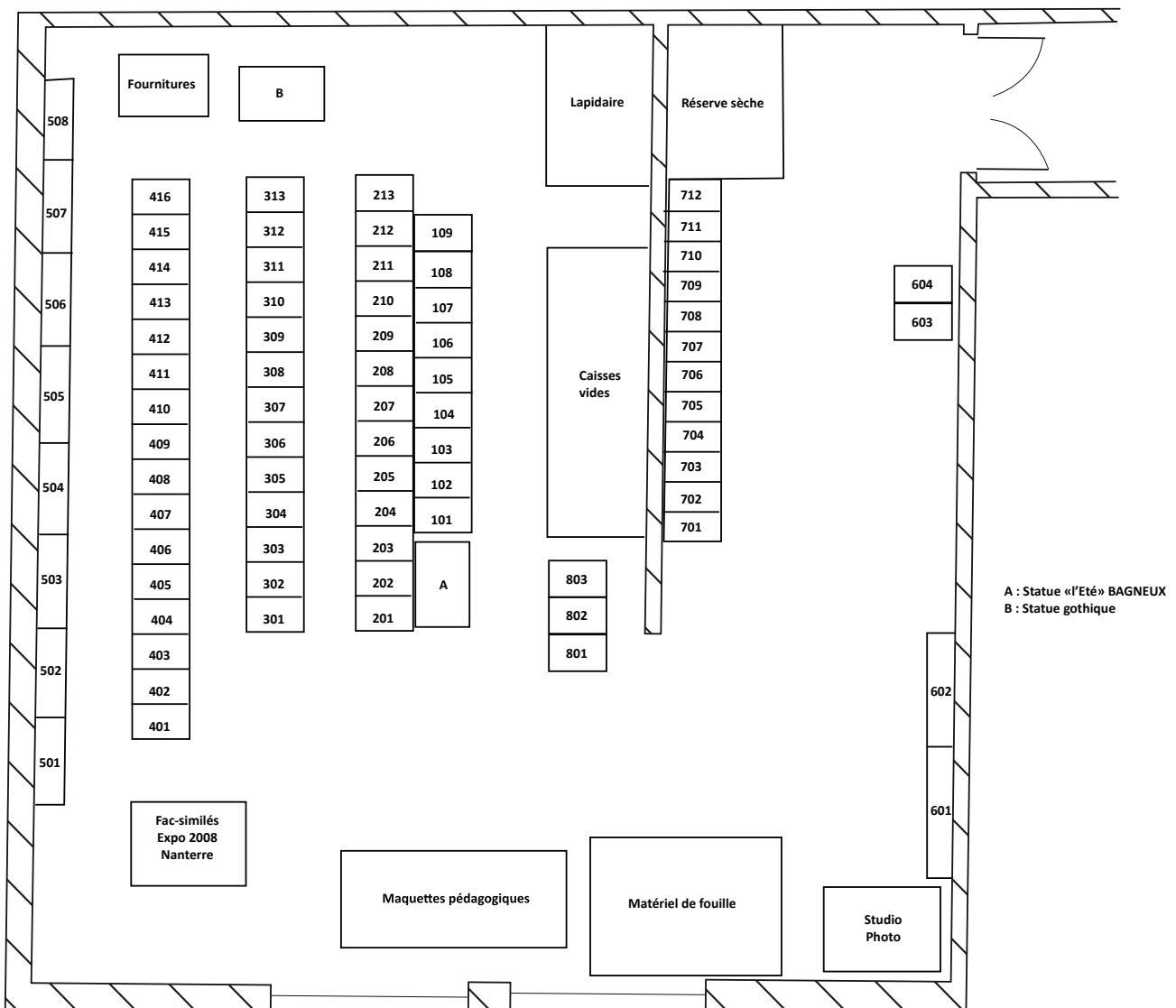

Plan de la réserve du site des archives départementales, dans son état 2012

N° localisation caisse	Contenu	Nb caisse	N° Format	Provenance	Volume 1 (m3)	Découverte
101	Ossements humains	6	8	NAN/Cathédrale	0,41	1973
102	Ossements humains	3	8	ISM/Clos Saint-Benoît	0,21	1967
103-01	Mobilier divers	1	8	MON/République	0,07	2008
103-02	Mobilier divers	1	7	MON/République	0,05	2008
103-03	Mobilier divers	1	8	CHM/ H. Marrou	0,07	2011
104 à 106	Eléments de statuaire	11	8	BAG/ Fossés	0,76	2010
		4	7		0,18	
		1	9		0,05	
107-01	Ossements humains	1	7	RUE/ J. Jaurès	0,05	2010
107-02	Ossements humains	1	8	RUE/ J. Jaurès	0,07	2010
107-03	Mobilier divers	1	8	PUT/Ilôt Wallace Four	0,07	2011
107-04	Mobilier divers	1	8	NAN/ Hautes Pâtures	0,07	2011
107-05	Mobilier divers	1	7	ASN/Hôtel de Ville	0,05	2011
	Prélèvement Malacologiques		CHM/H. Marrou			
109	Ossements humains	1	7	BAG/ Pluchet	0,05	2012
201 à 203	Mobilier expo Nanterre	16	7		0,74	
		2	8		0,14	
204 à 206	Mobilier céramique	20	5	VAN/Vieille Forge	0,76	2004
207 à 214	Faune, TCA, Lithique	52	5	VAN/Vieille Forge	1,98	2004
301	Mobilier expo Nanterre	3	8		0,21	
		5	7		0,23	
302 à 309	Enduits peints	131	3	VAN/République	2,10	2004
310 à 313	Mobilier divers	30	5	VAN/République	1,14	2004
401	Mobilier divers	1	5	SOINDRES (78)/Le Bordel	0,04	
402-01	Métal	1	5	VAN/Gaudray	0,04	2005
402-02	Métal	1	5	VAN/Gaudray	0,04	2005
402-03	Métal	1	5	VAN/Gaudray	0,04	2005
402-04	Silex – Dépôt SHAC	1	7	CLI/	0,05	
403 à 405	Tubulures	16	5	VAN/De Lattre de Tassigny	0,61	1999
406 à 408	Ossements humains	21	5	NAN/J. Quentin-B. Frachon	0,80	2003

409 à 410	Faune	14		5	NAN/ J. Quentin-B. Frachon	0,53	2003
411-01	Mouture	1		5	NAN/A86	0,04	1990'
411-02	Mouture	1		5	NAN/A86	0,04	1990'
411-03	Mobilier céramique	1		5	NAN/A86	0,04	1990'
412-01	Sédiments	1		7	BRG/Îlot est EDF	0,05	1998
412-02	Ossements humains	1		7	BRG/Îlot est EDF	0,05	1998
412-03	Mobilier céramique	1		7	BRG/Îlot est EDF	0,05	1998
412-04	Faune (pics)	1		7	SEV/Brimborion	0,05	
413	Ossements humains	1		8	SUR/Eglise Saint-Leuffroy	0,07	1974
	Mobilier céramique						
414	Réchauds	2		5	VAN/Vieille Forge	0,08	2004
415	Mobilier céramique	9		5	VAN/République	0,34	2004
416-01	Mobilier céramique	1		5	VAN/République	0,04	2004
416-02	Mobilier céramique	1	400 x 300 x 170		NAN/H. Barbusse	0,02	2009
501-01	Lithique		-		MON/République		2009
501-02	Lithique		-		MON/République		2009
501-03	Céramiques remontées et conditionnées		-		BRG/Îlot est EDF		1998
501-04	Céramiques remontées et conditionnées		-		BRG/Îlot est EDF		1998
501-05	Céramiques remontées et conditionnées		-		BRG/Îlot est EDF		1998
501-06	Céramiques remontées et conditionnées		-		BRG/Îlot est EDF		1998
502-01	Céramiques remontées et conditionnées		-		NAN/A86		1990'
502-02	Divers (à classer)		-				
502-03	Collection Seignolle, dépôt Ghys.		900 x 300 x 300			0,08	
	Prélèvements macro-restes						
502-04	Mobilier céramique	5	900 x 600 x 300		NAN/A86	0,16	1990'
	(conditionnement carton)						
503-01	-		-				

503-02	Céramiques remontées et conditionnées		-	NAN/J. Quentin-B. Frachon		2003
				NAN/A86		1990'
503-03	Céramiques remontées et conditionnées		-	NAN/J. Quentin-B. Frachon		2003
				NAN/A86		1990'
503-04	Céramiques remontées et conditionnées		-	NAN/J. Quentin-B. Frachon		2003
				NAN/A86		1990'
503-05	Céramiques remontées et conditionnées		-	NAN/J. Quentin-B. Frachon		2003
				NAN/A86		1990'
504-01	Equipement sécu		-			
504-02	Céramiques remontées et conditionnées		-	VAN/République		2004
504-03	Céramiques remontées et conditionnées		-	VAN/République		2004
504-04	Céramiques remontées et conditionnées		-	VAN/République		2004
504-05	Céramiques remontées et conditionnées		-	VAN/République		2004
505	Matériel de conditionnement		-			
506	Archives dépôt SRA (à classer)		-			
507	Archives dépôt SRA (à classer)		-			
508	Plans dépôt SRA (à classer)		-			
601-01	-		-			
601-02	Archives fouilles SAD92	2	6		0,01	
601-03	Archives fouilles SAD92	7	6		0,05	
602						
603-1	Métal fer	1	8	BRG / leclerc-	0,07	2012
603-2	Céramique	1	8	BRG / leclerc-	0,07	2012
603-3	Céramique	1	8	BRG / leclerc-	0,07	2012
603-4	Céramique	1	8	BRG / leclerc-	0,07	2012
604-1	Céramique	1	8	BRG / leclerc-	0,07	2012
604-2	Céramique	1	8	BRG / leclerc-	0,07	2012
604-3	Céramique	1	7	BRG / leclerc-	0,05	2012
604-4	Céramique	1	5	BRG / leclerc-ravon	0,04	2012
701-01	Métal	1	4	NAN/A86	0,03	1990'

701-02	Métal	1	4	NAN/A86	0,03	1990'
701-03	Métal	1	4	NAN/A86	0,03	1990'
701-04	Métal	1	4	NAN/A86	0,03	1990'
701-05	Silex	1	4	RUE/A86	0,03	1990'
701-06	Silex	1	4	RUE/A86	0,03	1990'
701-07	Silex	1	4	RUE/A86	0,03	1990'
701-08	Mobilier céramique	1	4	RUE/A86	0,03	1990'
702	Mobilier céramique	7	5	RUE/A86	0,27	1990'
703	Mobilier céramique	5	5	RUE/A86	0,19	1990'
704	Mobilier céramique	5	5	RUE/A86	0,19	1990'
705	Mobilier céramique	6	5	RUE/A86	0,23	1990'
706	Mobilier céramique	7	5	NAN/J. Quentin-B. Frachon	0,27	2003
707	Mobilier céramique	7	5	NAN/J. Quentin-B. Frachon	0,27	2003
708-01	Mouture	1	5	NAN/J. Quentin-B. Frachon	0,04	2003
708-02	Verre	1	5	NAN/J. Quentin-B. Frachon	0,04	2003
708-03	Refus de tamis	1	5	NAN/J. Quentin-B. Frachon	0,04	2003
708-04	Métal	1	5	NAN/J. Quentin-B. Frachon	0,04	2003
708-05	Refus de tamis	1	5	NAN/J. Quentin-B. Frachon	0,04	2003
708-06	Refus de tamis	1	5	NAN/J. Quentin-B. Frachon	0,04	2003
708-07	Ossements humains	1	5	NAN/J. Quentin-B. Frachon	0,04	2003
709	Mobilier céramique	6	5	NAN/J. Quentin-B. Frachon	0,23	2003
710	Mobilier céramique	6	5	NAN/J. Quentin-B. Frachon	0,23	2003
711-01	Faune	1	5	NAN/A86	0,04	1990'
711-02	Faune	1	5	NAN/A86	0,04	1990'
711-03	Faune	1	5	NAN/A86	0,04	1990'
711-04	Faune	1	5	NAN/A86	0,04	1990'
711-05	Faune	1	5	NAN/A86	0,04	1990'
711-06	Prélèvements en bloc	1	5	NAN/A86	0,04	1990'
711-07	Refus de tamis	1	5	NAN/A86	0,04	1990'

712-01	Mobilier céramique	1	5	NAN/A86	0,04	1990'
712-02	Mobilier céramique	1	5	NAN/A86	0,04	1990'
712-03	Mobilier céramique	1	5	NAN/A86	0,04	1990'
712-04	Mobilier céramique	1	5	NAN/A86	0,04	1990'
712-05	Mobilier céramique	1	5	NAN/A86	0,04	1990'
712-06	Métal (forge)	1	5	NAN/A86	0,04	1990'
712-07	Mobilier divers	1	5	NAN/ZAC des Guilleraies	0,04	2004
801-1	Céramique	1	7	NAN / Bd Seine	0,05	2012
801-2	Céramique	1	7	NAN / Bd Seine	0,05	2012
801-3	Céramique	1	7	NAN / Bd Seine	0,05	2012
802-1	Céramique	1	8	NAN / Bd Seine	0,07	2012
802-2	Céramique	1	8	NAN / Bd Seine	0,07	2012
802-3	Céramique	1	8	NAN / Bd Seine	0,07	2012
802-4	Céramique	1	8	NAN / Bd Seine	0,07	2012
802-5	Céramique	1	8	NAN / Bd Seine	0,07	2012
802-6	Céramique	1	8	NAN / Bd Seine	0,07	2012
803-1	Ossements humains	1	8	GEN / Grandel	0,07	2012
803-2	Ossements humains	1	8	GEN / Grandel	0,07	2012
		481			16,83	

ANNEXES

SYNTHESE DE L'ETAT DOCUMENTAIRE EN 2012

Objectifs	Outils documentaires et contenus	Réalisé depuis le 1 ^{er} décembre 2011
Développement de la base de données	<p>Création de plusieurs applications liées, sous Cindoc</p> <p><u>Bases de recherche</u> :</p> <ul style="list-style-type: none"> - inventaire des sites archéologiques du département - notices historiques des communes - sources écrites et iconographiques - développement du thésaurus topographie historique <p><u>Bases de gestion</u> :</p> <ul style="list-style-type: none"> - opérations archéologiques - mobilier - archives de fouilles - développement d'un outil de suivi administratif des opérations de diagnostics 	<p>Paramétrages réalisés</p> <p>887 termes</p>
	<p>Projet d'acquisition d'un nouveau progiciel documentaire lié à l'application SIG du service</p>	Projet reporté.
Réalisation de l'inventaire et saisie dans la base de données	<p>Dépouillement, saisie</p> <ul style="list-style-type: none"> - dépouillement bibliographique historique et archéologique - gestion électronique de documents - constitution des notices historiques des communes - inventaire des sites archéologiques du département 	<ul style="list-style-type: none"> - 1121 références - 541 articles numérisés et intégrés à la base - 21 communes : ANTONY, ASNIERES-SUR-SEINE, BAGNEUX, BOURG-LA-REINE, CHATENAY-MALABRY, CHATILLON, CHAVILLE, CLAMART, COLOMBES, FONTENAY-AUX-ROSES, GARENNE-COLOMBES (LA), GENNEVILLIERS, ISSY-LES-MOULINEAUX, MARNES-LA-COQUETTE, MONTROUGE, NANTERRE, PLESSIS-ROBINSON (LE), PUTEAUX, RUEIL-MALMAISON, SURESNES, VANVES - 191 notices
Développement de l'application SIG du service	<ul style="list-style-type: none"> - rédaction du cahier des charges pour le développement de l'application SIG du service archéologique - organisation des données métiers 	Projet reporté.
	<ul style="list-style-type: none"> - géo référencement du cadastre napoléonien - géo référencement du cadastre rénové 1930 	<ul style="list-style-type: none"> - 33 tableaux d'assemblage découpés selon limites communales - 922 plans couvrant toutes les communes des Hauts-de-Seine - 185 plans couvrant les communes d'Asnières, Bois-Colombes, Clichy, Colombes
Bibliothèque	<p>Acquisitions</p> <ul style="list-style-type: none"> - Bibliothèques - achats et dons 	<ul style="list-style-type: none"> - 442 ouvrages au total, 22 revues - 80 entrées en 2012 dont 73 acquisitions
Dossiers documentaires	<ul style="list-style-type: none"> - Dossiers inventaire archéologique par commune 	<ul style="list-style-type: none"> - 36 dossiers en cours de constitution : dépouillement bibliographique de 20 communes

OUVRAGES ACQUIS ET OUVRAGES INTEGRES A LA DOCUMENTATION EN 2012

ACQUISITIONS ET DONNS D'OUVRAGES

ARCHEO374

Les sépultures collectives du néolithique récent-final de Val-de-Reuil et Porte-Joie (Eure - France) / sous la direction de Cyrille Billard, Mark Guillon & Guy Verron. - Liège : Centre de recherches archéologiques de l'Université de Liège, 2010. - 409 p. : ill. ; 30 cm. - (Eraul ; 123).

ISBN 978-2-930495-08-8

ARCHEO375

Information spatiale et archéologie / Dir. de Xavier Rodier ; Olivier Barge, Laure Saligny, Laure Nuninger et Frédérique Bertonce. - Paris : Éd. Errance, 2011. - 254 p. : ill. ; 24 cm. - (Archéologiques).

ISBN 978-2-87772-475-3

ARCHEO376

L'armement et l'image du guerrier dans les sociétés anciennes : de l'objet à la tombe : actes de la table ronde internationale et interdisciplinaire, Sens, CEREP, 4-5 juin 2009 / sous la direction de Luc Baray, Matthieu Honegger, Marie-Hélène Dias-Meirinho ; préface de Jean Guilaine. - Dijon : Éd. Universitaires de Dijon, 2011. - 370 p. : ill. ; 27 cm. - (Art, archéologie et patrimoine, ISSN 1768-1936).

CEREP = Centre de recherche et d'étude du patrimoine. - Notes bibliogr.

ISBN 978-2-915611-94-6

ARCHEO377

L'architecture romaine : du début du IIIe siècle av. J.-C. à la fin du Haut-Empire : 1, Les monuments publics / Pierre Gros. - 3e éd. mise à jour. - Paris : A. et J. Picard, 2011. - 503 p. : ill. ; 29 cm. - (Les manuels d'art et d'archéologie antiques, ISSN 1264-1723).

ISBN 978-2-7084-0862-3

ARCHEO378/1

Le complexe aristocratique de Vix : nouvelles recherches sur l'habitat, le système de fortification et l'environnement du mont Lassois - Volume 1 / édité par Bruno Chaume et Claude Mordant ; avec la participation de Claudine Allag, Sandra Ausseil, Ariane Ballmer... [et al.]. - Dijon : Éd. universitaires de Dijon, 2011. - 355 p. : ill. ; 29 cm + pochette avec 2 cartes dépl.. - (Collection Art, archéologie & patrimoine, ISSN 1768-1936).

ISBN 978-2-915611-47-2

ARCHEO378/2

Le complexe aristocratique de Vix : nouvelles recherches sur l'habitat, le système de fortification et l'environnement du mont Lassois - Volume 2 / édité par Bruno Chaume et Claude Mordant ; avec la participation de Claudine Allag, Sandra Ausseil, Ariane Ballmer... [et al.]. - Dijon : Éd. universitaires de Dijon, 2011. - pp. 368-863 : ill. ; 29 cm.

ISBN 978-2-915611-47-2

ARCHEO379

La campagne d'Attila en Gaule : 451 apr. J.-C. / Iaroslav Lebedynsky. - Clermont-Ferrand : LEMME edit, 2011. - 100 p.-XVI p. de pl. : ill. ; 20 cm. - (Illustoria. HA ; 9).

ISBN 978-2-917575-21-5

ARCHEO380

Le paléolithique / Boris Valentin. - Paris : Presses universitaires de France, 2011. - 127 p. : ill., couv. ill. en coul. ; 18 cm. - (Que sais-je ? : histoire-géographie ; n° 3924).

ISBN 978-2-13-058830-6

ARCHEO381

La province antiquaire : l'invention de l'histoire locale en France, 1800-1870 / Odile Parsis-Barubé ; préface de Philippe Boutry. - Paris : Éd. du Comité des travaux historiques et scientifiques. - 454 p. ; 22 cm. - (CTHS-histoire ; n° 45).

ISBN 978-2-7355-0740-5

ARCHEO382

100 fiches d'histoire romaine / Tiphaine Moreau et Géraud Vaughan. - Paris : Bréal, 2011. - 287 p. : ill., cartes, couv. ill. en coul. ; 24 cm. - (100 fiches).

ISBN 978-2-7495-3066-6

ARCHEO383

Chaumont-sur-Loire : un château, un bourg / textes, Marie-Agnès Férault ; avec les contributions de Chantal Colleu-Dumond, Valérie Mauret-Cribellier... [et al.]. - Lyon : Lieux dits, 2011. - 125 p. : ill. ; 30 cm. - (Images du patrimoine : Centre, ISSN 0299-1020 ; 270).

ISBN 978-2-914528-88-7

ARCHEO384/1

L'âge du fer en Basse-Normandie : Vol. I - Actes du XXXIIIe Colloque international de l'AFEAF, Caen, 20-24 mai 2009 / édités par Philippe Barral, Bernard Dedet, Fabien Delrieu... [et al.]. - Besançon : Presses universitaires de Franche-Comté, 2011. - 334 p. : ill. ; 30 cm. - (Environnement, sociétés et archéologie ; 14).

ISBN 978-2-84867-314-1

ARCHEO384/2

Gestes funéraires en Gaule au second âge du fer : Vol. II - Actes du XXXIIIe Colloque international de l'AFEAF, Caen, 20-24 mai 2009 / édités par Philippe Barral, Bernard Dedet, Fabien Delrieu... [et al.]. - Besançon : Presses universitaires de Franche-Comté, 2011. - 359 p. : ill. ; 30 cm. - (Environnement, sociétés et archéologie ; 14).

ISBN 978-2-84867-314-1

ARCHEO385

Territoires impériaux : une histoire spatiale du fait colonial / sous la direction de Hélène Blais, Florence Deprest, Pierre Singaravélou. - Paris : Publications de la Sorbonne, 2011. - 336 p. : ill. ; 24 cm. - ([Publications de la Sorbonne]. Internationale, ISSN 0768-1984 ; 84).

ISBN 978-2-85944-675-8

ARCHEO386

Restauration des façades des monuments urbains : contraintes, problèmes et satisfactions / coordination éditoriale Dominique Carré, Antoine-Marie Préaut, Odile Schwerer. - [S.l.] : D. Carré : OPPIC, 2010. - 79 p. : ill. ; 17 cm.

ISBN : 978-2-915755-27-5

ARCHEO387

L'Antiquité est un jeu : 80 jeux et questions sur l'Antiquité gréco-romaine / Bernard Klein. - Paris : Libro, 2011. - 93 p. : ill. ; 21 cm. - (Est un jeu).

. - Collection principale : Libro. Série Mémo ; 961

ISBN 978-2-290-02308-2

ARCHEO388

Dictionnaire d'architecture / Mathilde Lavenu, Victorine Mataouchek. -[s.l.] : Editions Jean-Paul Gisserot, 2011. - 126 p. : ill. ; 19 cm. - (Collection Bien connaître, ISSN 1263-9141).

ISBN 2-87747-418-6

ARCHEO389

Dans l'épaisseur du temps : archéologues & géologues inventent la Préhistoire / coordonné par Arnaud Hurel & Noël Coyer. - Paris : Publications scientifiques du Muséum national d'histoire naturelle, 2011. - 442 p. : ill. ; 24 cm. - (Archives / Muséum national d'histoire naturelle, ISSN 1281-7139).

ISBN 978-2-85653-666-7

ARCHEO390

Manuel du collectionneur de faïences anciennes / Ris-Paquot. - [S.l.] : Bibliothèque des introuvables, [201?]. - 343 p. : ill. ; 28 cm.

ARCHEO391

Album : vers 1220-1230 / Villard de Honnecourt. - Coeuvres : Ressouvenances, 2011. - [65] p. de pl. : ill. ; 30 cm.

ISBN 2-84505-115-7

ARCHEO392

Chronique du règne de Philippe le Bel : 1285-1314 / Guillaume de Nangis ; traduit du latin par François Guizot. - [S.l.] : Éd. Paleo, 2011. - 170 p. : couv. ill. en coul. ; 21 cm. - (Histoireaccès direct, ISSN 2111-529X).

ISBN 978-2-84909-620-8

ARCHEO393

Dictionnaire biographique des ingénieurs des fortifications : Pays-Bas espagnols, principauté de Liège, Franche-Comté, 1504-1713 / Philippe Bragard. - Namur : Les Amis de la Citadelle de Namur, 2011. - 482 p. : ill. ; 21 cm.

ISBN : 978-2-87551-010-5

ARCHEO394

Tenir boutique à Paris au XVIIIe siècle : luxe et demi-luxe / Natacha Coquery ; préface de Daniel Roche. - Paris : Éd. du Comité des travaux historiques et scientifiques, 2011. - 401 p.-[8] p. de pl. : ill. ; 22 cm. - (CTHS-histoire ; n° 44).

ISBN 978-2-7355-0733-7

ARCHEO395

Savoir et savoir enseigner le territoire / Jean-François Thémines. - Toulouse : Presses universitaires du Mirail, 2011. - 176 p. : ill. ; 24 cm. - (Questions d'éducation, ISSN 1269-94467 [sic]).

ISBN 978-2-8107-0173-5

ARCHEO396

Dépôts votifs d'armes et d'équipements militaires dans le sanctuaire gaulois et gallo-romain des Flaviers à Mouzon, Ardennes / Olivier Caumont ; préface de John Scheid. - Montagnac : M. Mergoïl, 2011. - 479 p. : ill. ; 30 cm. - (Monographies instrumentum, ISSN 1278-3846 ; 39).

ISBN 978-2-35518-023-1

ARCHEO397

L'oeuvre de Bérain, ornemaniste du roy / Jean Bérain. - [S.l.] : Vial, 2011. - 123 p. : ill. ; 36 cm. - (Motifs ornementaux).ISBN 978-2-85101-161-9

ARCHEO398

Les charpentes du XIe au XIXe siècle : typologie et évolution en France du Nord et en Belgique / sous la dir. de Patrick Hoffsummer ; François Calame, Alain Delaval et Frédéric Epaud. - Turnhout : Brepols, 2011. - 385 p. : ill. ; 28 cm

ISBN : 978-2-503-54078-8

ARCHEO399

Les céramiques de l'Antiquité tardive en Île-de-France et dans le Bassin parisien : Volume II, Synthèses / sous la direction de Paul Van Ossel ; avec la collaboration de Patrice Bertin et Jean-Marc. - Nanterre : Dioecesis Galliarum, 2011. - IX-394 p. : ill. en noir et en coul., cartes, plans, couv. ill. ; 30 cm.

ISBN : 978-2-9509069-8-4

ARCHEO400

Histoire des carolingiens (888-936) / Richer ; traduit du latin par Jules Guadet. - [s.l.] : Éd. Paleo, 2011. - 102 p. : couv. ill. ; 21 cm.

ISBN : 978-2-84909-697-0

ARCHEO401

Monnaie et société chez les peuples gaulois de la basse vallée de la Seine / Pierre Marie Guihard ; préf. de Louis-Pol Delestrée. - Montagnac : Editions Monique Mergoil, 2012. - 421 p. : ill. ; 30 cm. - (Protohistoire européenne ; 14).

ISBN 978-2-35518-016-3

ARCHEO402

L'âge d'or de l'âge du bronze : les vallées de la Seine et de l'Yonne aux XIIIe et XIIe siècles avant J.-C. / Musée municipal Paul Dubois-Alfred Boucher, Nogent-sur-Seine et Musée de préhistoire d'Île-de-France. - Nemours : Musée de préhistoire d'Île-de-France, 1999. - 82 p. : ill. en noir et en coul., couv. ill. en coul. ; 24 cm.

ISBN : 2-913853-00-5

ARCHEO403

Frédégonde : épouse de Chilpéric Ier / Anne Bernet. - Paris : Pygmalion, 2012. - 367 p.-[4] p. de pl.) : ill. en noir et en coul., couv. ill. en coul. ; 24 cm. - (Histoire des reines de France).

ISBN 978-2-7564-0178-2

ARCHEO404

Montpellier, terre de faïences : potiers et faïenciers entre Moyen âge et XVIIIe siècle / sous la direction de Jean-Louis Vayssettes et Lucy Vallauri. - Milano : Silvana ed. , 2012. - 551 p. : ill. en noir et en coul., couv. ill. en coul. ; 29 cm. - (Collection Archéologie de Montpellier agglomération ; 3).

ISBN 978-88-366-2264-1

ARCHEO405

Architecture et sculpture gothiques : renouvellement des méthodes et des regards : actes du IIe Colloque international de Noyon, 19-20 juin 2009 / sous la direction de Stéphanie Diane Daussy et Arnaud Timbert. - Rennes : Presses universitaires de Rennes, 2012. - 281 p.-18 p. de pl. : ill. en noir et en coul., couv. ill. ; 25 cm. - (Art & société, ISSN 1272-1603).

ISBN 978-2-7535-1746-2

ARCHEO406

Sources et techniques de l'archéogéographie / sous la direction de Sandrine Robert ; et la collaboration de Laurent Aubry, Philippe Boissinot, Gérard Chouquer... [et al.]. - Besançon : Presses universitaires de Franche-Comté, 2011. - 235 p. : ill. en noir et en coul., couv. ill. en coul. ; 30 cm. - (Environnement, sociétés et archéologie ; 15).

ISBN 978-2-84867-402-5

ARCHEO407

L'archéologie à découvert / sous la direction de Sophie A. de Beaune, Henri-Paul Francfort. - Paris : CNRS éd., 2012. - 330 p. : ill. en noir et en coul., couv. ill. en coul. ; 26 cm.

ISBN 978-2-271-07142-2

ARCHEO408

Arch-I-Tech 2010 : [actes du Colloque, Cluny, France, 17-19 novembre 2010] / [organisé par l'Équipe du laboratoire Ausonius-UMR 5607] ; [édité par Christian Père et Juliette Rollier]. - Bordeaux ; Pessac : Ausonius éd., 2011. - 231 p. : ill. en noir et en coul., plans, couv. ill. en coul. ; 28 cm. - (Collection Archéovision, ISSN 1771-5911 ; volume 5).

ISBN 978-2-35613-047-1

ARCHEO409/1

Rapport de prospections aériennes : Yvelines 2006 / Marc Langlois et Pascal Laforest ; Service archéologique départemental des Yvelines. - Montigny-le-Bretonneux : Service archéologique départemental des Yvelines, Conseil général des Yvelines, 2007. - 130 f. : ill. ; 30 cm.

ARCHEO409/2

Rapport de prospections aériennes : Yvelines 2007 / Marc Langlois et Pascal Laforest ; Service archéologique départemental des Yvelines. - Montigny-le-Bretonneux : Service archéologique départemental des Yvelines, Conseil général des Yvelines, 2008. - 82 f. : ill. ; 30 cm.

ARCHEO409/3

Rapport de prospections aériennes : Yvelines 2008 / Yvan Barat, Marc Langlois et Pascal Laforest ; Service archéologique départemental des Yvelines. - Montigny-le-Bretonneux : Service archéologique départemental des Yvelines, Conseil général des Yvelines, 2009. - 190 p. : ill. ; 30 cm.

ARCHEO409/6

Rapport de prospections aériennes : Propestions aériennes dans lesYvelines, campagne 2011 / yvan Barat, Cynthia Jaulneau, Marc Langlois et Pascal Laforest ; Service archéologique départemental des Yvelines. - Montigny-le-Bretonneux : Service archéologique départemental des Yvelines, Conseil général des Yvelines, 2011. - 50 p. : ill. ; 30 cm.

ARCHEO410

On a retrouvé l'histoire de France : comment l'archéologie raconte notre passé / Jean-Paul Demoule. - Paris : R. Laffont, 2012. - 333 p. : couv. ill. ; 22 cm.
ISBN 978-2-221-11157-4

ARCHEO411

Les civilisations à l'épreuve du climat / Vincent Boqueho. - Paris : Dunod, 2012. - 184 p. : cartes, couv. ill. en coul. ; 22 cm. - (Quai des sciences).
ISBN 978-2-10-057568-8

ARCHEO412

Archéologie de la mort en France / sous la direction de Lola Bonnabel. - Paris : la Découverte, 2012. - 173 p. : ill. en noir et en coul., couv. ill. en coul. ; 21 cm. - (Archéologies de la France).
ISBN 978-2-7071-7148-1

ARCHEO413

Lexique historique de la France d'Ancien Régime / Guy Cabourdin, Georges Viard. - Paris : A. Colin, 2012. - 333 p. : ill., cartes, couv. ill. en coul. ; 24 cm.
ISBN : 978-2-200-27665-2

ARCHEO414

Reconnaître les styles de l'architecture / Christophe Renault. - [Paris] : J.-P. Gisserot, 2012. - 32 p. : ill. en coul., couv. ill. en coul. ; 26 cm.
ISBN : 978-2-7558-0247-4

ARCHEO415

Poteries de Lyon : 1500-1850 : morceaux choisis du quotidien à Saint-Georges / Alban Horry ; préface de Jean-Paul Jacob. - Lyon : Éd. lyonnaises d'art et d'histoire ; Paris : INRAP, 2012. - 159 p. : ill. en noir et en coul., couv. ill. en coul. ; 27 cm
ISBN : 978-2-84147-299-4

ARCHEO416

La verrerie archéologique : Dieulouard et l'Est de la France aux XVIe et XVIIe siècles / Hubert Cabart . - Nancy : Presses universitaires de Nancy, 2011. - 308 p. : ill. en noir et en coul., couv. ill. en coul. ; 30 cm. - (Archéologie, espaces, patrimoine).
ISBN 978-2-8143-0102-3

ARCHEO417

Les ouvriers des cathédrales / François Icher. - Paris : La Martinière, 2012. - 191 p. : ill. en noir et en coul., couv. ill. en coul. ; 28 cm.
ISBN 978-2-7324-4009-5

ARCHEO418

La France racontée par les archéologues : fouilles et découvertes au XXIe siècle / Cyril Marcigny et Daphné Bétard ; préface de Jean-Paul Jacob. - Paris : Gallimard : Inrap, 2012. - 221 p. : ill., cartes, couv. ill. en coul. ; 24 cm.
ISBN : 978-2-07-013725-1

ARCHEO419

Sciences du paysage : entre théories et pratiques / Pierre Donadieu. - Paris : Éd. Tec & doc, 2012. - 230 p. : ill., couv. ill. en coul. ; 24 cm.

ISBN 978-2-7430-1405-6

ARCHEO420

La maison ancienne : construction, diagnostic, interventions / Jean Coignet, Laurent Coignet. - Paris : Eyrolles, 2012. - 148 p. : ill., plans, couv. ill. en coul. ; 23 cm.

ISBN : 978-2-212-13451-3

ARCHEO421

La cathédrale Saint-Pierre de Saintes / ouvrage coordonné par Yves Blomme ; [textes de] Yves Blomme, Robert Favreau, Christian Gensbeitel... [et al.]. - Paris : A. et J. Picard, 2012. - 220 p. : ill. en noir et en coul., couv. ill. en coul. ; 28 cm.

ISBN 978-2-7084-0924-8

ARCHEO422

Lire l'architecture : lexique visuel / Owen Hopkins ; traduit de l'anglais par Jean-Louis Clauzier. - Paris : Dunod, 2012. - 175 p. : ill. en noir et en coul., plans, couv. ill. en coul. ; 27 cm.

ISBN 978-2-10-057042-3

ARCHEO423

La basilique Saint-Denis / Jean-Michel Leniaud, Philippe Plagnieux. - Paris : Éditions du Patrimoine : Centre des monuments nationaux, 2012. - 207 p. : ill. en noir et en coul., plans, couv. ill. en coul. ; 28 cm.

ISBN : 978-2-7577-0184-3

ARCHEO424

Paris au temps des gares : grandes et petites histoires d'une capitale ferroviaire / Clive Lamming. - Paris : Parigramme, 2011. - 159 p. : ill. en noir et en coul., couv. ill. ; 24 cm.

ISBN 978-2-84096-711-8

ARCHEO425

Lyon antique / sous la direction de Armand Desbat, Hugues Savay-Guerraz ; contributions de Jean-Paul Bravard, Anne Pariente. - Paris : Éd. du Patrimoine-Centre des monuments nationaux, 2012. - 136 p. : ill. en noir et en coul., couv. ill. en coul. ; 21 cm. - (Guides archéologiques de la France, ISSN 0758-962X ; 47).

ISBN 978-2-7577-0195-9

ARCHEO426

Le cheval dans les sociétés antiques et médiévales : actes des journées d'étude internationales organisées par l'UMR 7044 (Étude des civilisations de l'Antiquité), Strasbourg, 6-7 novembre 2009 / sous la direction de Stavros Lazaris ; préface de Cécile Morrisson. - Turnhout : Brepols, 2012. - 309 p. : ill., couv. ill. en coul. ; 28 cm.

ISBN : 978-2-503-54440-3

ARCHEO427

ArchéoMed PaléoMed : Géoarchéologie en Méditerranée : Mélanges offerts à Mireille Provansal / A. Hesnard, N. Marriner et Ch. Morange éd. - Aix-en-Provence : Publications de l'université de Provence, 2012. - 149 p. : ill., cartes ; 30 cm.

ISBN : 978-2-85399-807-9

ARCHEO428

Archéologie funéraire du bronze final dans les vallées de l'Yonne et de la haute Seine : les nécropoles de Barbey, Barbuise et La Saulsotte / sous la direction de Stéphane Rottier, Jacques Piette et Claude Mordant. - Dijon : Éd. universitaires de Dijon, 2012. - 790 p.-[32] p. de pl. : ill. en noir et en coul., couv. ill. en coul. ; 28 cm. - (Collection Art, archéologie & patrimoine, ISSN 1768-1936).

ISBN 978-2-36441-013-8

ARCHEO429

Ancestral landscapes, burial mounds in the Copper and Bronze ages : Central and Eastern Europe, Balkans, Adriatic, Aegean, 4th-2nd millennium B.C. / edited by Elisabetta Borgna and Sylvie Müller Celka. - Lyon : Maison de l'Orient et de la Méditerranée, 2011. - 606 p. : ill., couv. ill. en coul. ; 30 cm. - (Travaux de la Maison de l'Orient et de la Méditerranée, ISSN 1955-4982 ; n° 58).

ISBN 978-2-35668-022-8

ARCHEO430

Production métallique en Aquitaine à l'âge du bronze moyen : techniques, usages et circulations / Céline Lagarde-Cardona. - Bordeaux ; Pessac : Ausonius éd. ; Paris : diff. de Boccard, 2012. - 420 p. : ill. ; 24 cm. - (Scripta antiqua, ISSN 1298-1990 ; 39).

Texte remanié de : Thèse de doctorat : Sciences archéologiques : Bordeaux 3 : 2008

ISBN 978-2-35613-059-4

ARCHEO431

Vous avez dit ethnoarchéologue ? [Texte imprimé] : choix d'articles, 1972-2007 / Olivier Aurenche. - Lyon : Maison de l'Orient et de la Méditerranée-Jean Pouilloux, 2012. - 523 p. : ill., couv. ill. en coul. ; 24 cm. - (Collection de la Maison de l'Orient et de la Méditerranée. Série archéologique, ISSN 0244-5689 ; 16).
ISBN 978-2-35668-027-3

ARCHEO432

L'épopée de l'archéologie : savants et aventuriers / Jean-Claude Simoën. - Paris : Perrin, 2008. - 366 p. ; 24 cm.
ISBN 978-2-213-63065-6

ARCHEO433

Le service territorial d'archéologie : enjeux, missions, moyens et outils / Claude Héron. - Voiron : Territorial éd., 2010. - 126 p. : couv. ill. en coul. ; 30 cm.
ISBN : 978-2-35295-881-9

ARCHEO434

Aménagement du territoire et archéologie préventive / sous la dir. d'Alexandre Audebert et de Thomas Vigreux. - Voiron : Territorial Editions, 2012. - 230 p. : ill. ; 30 cm.
ISBN13 : 978-2-8186-0394-9
ISBN version numérique : 978-2-8186-0395-6

ARCHEO435

Paris, d'église en église / Aline Dumoulin, Alexandra Ardisson, Jérôme Maingard, Saydou-Bernard Tall ; préface de Pierre Rosenberg. - Paris : Massin, 2008. - 399 p. : ill. ; 28 cm.
ISBN 978-2-7072-0583-4

ARCHEO436

Une nécropole du second âge du fer à Ambrussum, Hérault / Bernard Dedet ; avec des contributions de Carine Cenzon-Salvayre, Aline Durand, Armelle Gardeisen... [et al.]. - Paris : Éd. Errance ; Aix-en-Provence : Centre Camille-Jullian, 2012. - 281 p. : ill. en noir et en coul., plans, couv. ill. en coul. ; 28 cm. - (Bibliothèque d'archéologie méditerranéenne et africaine, ISSN 2101-2849 ; 11).
ISBN 978-2-87772-489-0

ARCHEO437

Pratiques et espaces funéraires : la crémation dans les campagnes romaines de la Gaule Belgique / Marie-José Ancel. - Montagnac : M. Mergoïl, 2012. - 650 p. : ill., cartes ; 30 cm. - (Archéologie et histoire romaine, ISSN 1285-6371 ; 23).
ISBN 978-2-35518-021-7

ARCHEO438

Les peuples gaulois : IIIe-Ier siècle av. J.-C. / Stephan Fichtl. - Paris : Éd. Errance, 2012. - 255 p. : ill. en noir et en coul., cartes, couv. ill. en coul. ; 24 cm.
ISBN 978-2-87772-502-6

ARCHEO439

Villes, réseaux et systèmes de villes : contribution de l'archéologie / Pierre Garmy. - Paris ; Arles : Éd. Errance, 2012. - 328 p. : ill., cartes, graph., couv. ill. en coul. ; 24 cm. - (Collection des Hespérides).

Habilitation à diriger des recherches : Archéologie : Paris 1 : 2009

ISBN 978-2-87772-494-4

ARCHEO440

Le sol vivant : bases de pédologie, biologie des sols / Jean-Michel Gobat, Michel Aragno, Willy Matthey. - Lausanne : Presses polytechniques et universitaires romandes, 2010. - XXIV-817 p.-XVI p. de pl. : ill. en noir et coul., couv. ill. en coul. ; 24 cm. - (Science & ingénierie de l'environnement).

ISBN 978-2-88074-718-3

ARCHEO441

Les premières villes de Gaule : le temps des oppida celtiques / Stephan Fichtl ; avec la collaboration de Gilles Pierrelcin. - Lacapelle-Marival : Éd. Archéologie nouvelle, 2012. - 132 p. : ill. en noir et en coul., cartes, couv. ill. en coul. ; 29 cm. - (Collection Archéologie vivante).

ISBN 978-2-9533973-9-0

ARCHEO442

Château Gaillard : études de castellologie médiévale 25, L'Origine du château médiéval : / textes réunis par P. Ettel, A.-M. Flambard Héricher, K. O'Conor. - Caen : Publications du CRAHM, 2012. - 343 p. : ill., cartes, plans, couv. ill. en coul. ; 29 cm

ISBN : 978-2-84133-417-9

ARCHEO445

Les vies anciennes de sainte Geneviève de Paris : études critiques / Martin Heinzelmann, Joseph-Claude Poulin ; préface de Michel Fleury. - Paris ; Genève : H. Champion : Slatkine, 1986. - VI-199 p. ; 23 cm.

(Bibliothèque de l'École des hautes études. IVE section, Sciences historiques et philologiques, ISSN 0768-3847 ; 329)

ISBN : 2-05-100712-8

INTEGRATIONS D'ANCIENS OUVRAGE

ARCHEO47

Aurignac et l'Aurignacien : centenaire des fouilles d'Edouard Lartet / L. Méroc, F. Lacorre et H. Breuil. - Paris : CNRS, 1963. - 153 p. ; 24 cm. (bulletin de la société méridionale de spéléologie et de préhistoire ; tomes VI à IX, années 1956-1959)

ARCHEO48

Un gisement préhistorique : la Madeleine / Jean-Marc Bouvier. - Périgueux : Pierre Fanlac, 1977. - 86 p. : ill ; 22 cm.

ARCHEO68

Contribution au passage du paléolithique au leptolithique : 1. Les Gisements paléolithiques de Fontmaure, Vienne, moustérien de tradition acheuléenne évolué et moustérien laminaire terminal / Louis Pradel ; Préface par Louis-René Nougier. - [Toulouse] : [Faculté des lettres de Toulouse], 1954. - 93 p., pl., cartes, polytypé ; 25 cm.

ARCHEO71

La station aurignacienne de Gagarno et les nouvelles qu'elle fournit sur les rites magiques des chasseurs quaternaires. Moscou-Leningrad : les éditions d'Etat, section social et économie, 1934. - 84 p. : ill. (bulletin de l'académie de l'histoire de la culture matérielle ; fascicule 88)

ARCHEO73

La Madeleine, son gisement, son industrie, ses oeuvres d'art / Dr L. Capitan et D. Peyrony. - Paris : É. Nourry, 1928. - 125 p. et pl. ; 29 cm.

ARCHEO81

Le Montmorencien / Jacques Tarrête. - Paris : Éditions du Centre national de la recherche scientifique, 1977. - 216 p.-VIII p. de pl. : ill., couv. ill. en coul. ; 28 cm. - (Supplément à «Gallia préhistoire» ; 10).

ARCHEO88

Les Tumulus du plateau de Ger / Général Pothier. - Paris : H. Champion, 1900. - 172 p. : ill. ; 28,5 cm.

ARCHEO176

La Gravette, le Gravétien et le Bayacien / Fernand Lacorre. - [Bordeaux] : Société archéologique de Bordeaux ; Laval : impr. Barnéoud, 1960. - 371 p., fig., pl., cartes, couv. ill. en coul. ; 28 cm.

ARCHEO279

La Communauté paysanne de Fontbouisse / Jean Gasco ; préf. de Jean Guilaine. - Carcassonne : Laboratoire de préhistoire et de paléontologie, 1976. - 121 p. : ill., couv. ill. ; 29 cm.

ARCHEO289

La Station aurignacienne de La Quina / docteur Henri Martin. - Angoulême, Impr. ouvrière, 1931. - 79 p., pl. [270] ; 28 cm.

ARCHEO299

La caverne de Pair-Non-Pair, Gironde : fouilles de François Daleau / documents et industries étudiés et dessinés par le Dr André Cheyner ; description des parois gravées par l'Abbé Henri Breuil ; (avec le concours de Miss Boyle et de Mlle Doize) ; préf. de Raoul Cousté. - Bordeaux : Société archéologique de Bordeaux, 1963. - 213 p.-pl.-dépl. : ill. ; 27 cm. - (Documents d'Aquitaine ; 2).

ARCHEO301

Le Paléolithique moyen dans le Bassin mosan en Belgique / Marguerite Ulrix-Closset. - Wetteren, Belgique : Universa, 1975. - 221 p.-[171] p. de pl.-[5] f. dépl. : ill. ; 32 cm. - (Bibliothèque de la Faculté de philosophie et lettres de l'Université de Liège. Publications exceptionnelles ; 3) (Bibliothèque de la Faculté de philosophie et lettres de l'Université de Liège. Publications exceptionnelles ; 3).

ARCHEO443/1

La Fin des temps glaciaires en Europe : chronostratigraphie et écologie des cultures du Paléolithique final vol. 1 / Centre national de la recherche scientifique, [Colloque], Talence, 24-28 mai 1977 ; sous la direction de Denise de Sonneville-Bordes. - Paris : Éditions du Centre national de la recherche scientifique, 1979. - 499 p. : ill., couv. ill. ; 31 cm. - (Colloques internationaux du Centre national de la recherche scientifique ; 271).

ARCHEO443/2

La Fin des temps glaciaires en Europe : chronostratigraphie et écologie des cultures du Paléolithique final vol. 2 / Centre national de la recherche scientifique, [Colloque], Talence, 24-28 mai 1977 ; sous la direction de Denise de Sonneville-Bordes. - Paris : Éditions du Centre national de la recherche scientifique, 1979. - p. 504-694 : ill., couv. ill. ; 31 cm. - (Colloques internationaux du Centre national de la recherche scientifique ; 271).

ARCHEO444

La station moustérienne des Gros-Monts (Nemours, Seine-et-Marne) / Marguerite Daniel, Raoul Daniel et Eugène Bonifay. - [s.l.] : [s.n], 1962. - L'anthropologie, t. 66, n°3-4. - p. 255-261 ; 25 cm.

CADASTRE 1930 GEOREFERENCE TABLEAUX D'ASSEMBLAGE NORD

n°	Commune	Section	Echelle	Année	fichier numérique	nom de fichier géoréférencé	Observations
1	ASNIERES-SUR-SEINE	Section A	1/500	1931	920 004	920 004 0A.jpg 920 004 0A_cale.jpg	
2	ASNIERES-SUR-SEINE	SectionB	1/500	1931	920 004	920 004 0B.jpg 920 004 0B_cale.jpg	
3	ASNIERES-SUR-SEINE	Section C	1/500	1931	920 004	920 004 0C.jpg 920 004 0C_cale.jpg	
4	ASNIERES-SUR-SEINE	Section D	1/500	1931	920 004	920 004 0D.jpg 920 004 0D_cale.jpg	
5	ASNIERES-SUR-SEINE	Section E	1/500	1931	920 004	920 004 0E.jpg 920 004 0E_cale.jpg	
6	ASNIERES-SUR-SEINE	Section F	1/500	1931	920 004	920 004 0F.jpg 920 004 0F_cale.jpg	
7	ASNIERES-SUR-SEINE	Section C	1/500	1931	920 004	920 004 0G.jpg 920 004 0G_cale.jpg	
8	ASNIERES-SUR-SEINE	Section H	1/500	1931	920 004	920 004 0H.jpg 920 004 0H_cale.jpg	
9	ASNIERES-SUR-SEINE	Section I	1/500	1931	920 004	920 004 0I.jpg 920 004 0I_cale.jpg	
10	ASNIERES-SUR-SEINE	Section J	1/500	1931	920 004	920 004 0J.jpg 920 004 0J_cale.jpg	
11	ASNIERES-SUR-SEINE	Section K	1/500	1931	920 004	920 004 0K.jpg 920 004 0K_cale.jpg	
12	ASNIERES-SUR-SEINE	Section L	1/500	1931	920 004	920 004 0L.jpg 920 004 0L_cale.jpg	
13	ASNIERES-SUR-SEINE	Section M	1/500	1931	920 004	920 004 0M.jpg 920 004 0M_cale.jpg	
14	ASNIERES-SUR-SEINE	Section N	1/500	1931	920 004	920 004 0N.jpg 920 004 0N_cale.jpg	
15	ASNIERES-SUR-SEINE	Section D	1/500	1931	920 004	920 004 0O.jpg 920 004 0O_cale.jpg	
16	ASNIERES-SUR-SEINE	Section P	1/500	1931	920 004	920 004 0P.jpg 920 004 0P_cale.jpg	
17	ASNIERES-SUR-SEINE	Section Q	1/500	1931	920 004	920 004 0Q.jpg 920 004 0Q_cale.jpg	
18	ASNIERES-SUR-SEINE	Section R	1/500	1931	920 004	920 004 0R.jpg 920 004 0R_cale.jpg	
19	ASNIERES-SUR-SEINE	Section S	1/500	1931	920 004	920 004 0S.jpg 920 004 0S_cale.jpg	
20	ASNIERES-SUR-SEINE	section T	1/500	1931	920 004	920 004 0T.jpg 920 004 0T_cale.jpg	
21	ASNIERES-SUR-SEINE	Section U	1/500	1931	920 004	920 004 0U.jpg 920 004 0U_cale.jpg	
22	ASNIERES-SUR-SEINE	Section V	1/500	1931	920 004	920 004 0V.jpg 920 004 0V_cale.jpg	
23	ASNIERES-SUR-SEINE	Section X	1/500	1931	920 004	920 004 0X.jpg 920 004 0X_cale.jpg	
24	ASNIERES-SUR-SEINE	Section Y	1/500	1931	920 004	920 004 0Y.jpg 920 004 0Y_cale.jpg	
25	ASNIERES-SUR-SEINE	Section Z	1/500	1931	920 004	920 004 0Z.jpg 920 004 0Z_cale.jpg	
26	ASNIERES-SUR-SEINE	Section AB	1/500	1931	920 004	920 004 AB.jpg 920 004 AB_cale.jpg	
27	ASNIERES-SUR-SEINE	Section AC	1/500	1931	920 004	920 004 AC.jpg 920 004 AC_cale.jpg	
28	ASNIERES-SUR-SEINE	Section AD	1/500	1931	920 004	920 004 AD.jpg 920 004 AD_cale.jpg	
29	ASNIERES-SUR-SEINE	Section AE	1/500	1931	920 004	920 004 AE.jpg 920 004 AE_cale.jpg	
30	ASNIERES-SUR-SEINE	Section AF	1/500	1931	920 004	920 004 AF.jpg 920 004 AF_cale.jpg	
31	ASNIERES-SUR-SEINE	Section AG	1/500	1931	920 004	920 004 AG.jpg 920 004 AG_cale.jpg	
32	ASNIERES-SUR-SEINE	Section AH	1/500	1931	920 004	920 004 AH.jpg 920 004 AH_cale.jpg	
33	ASNIERES-SUR-SEINE	Section AI	1/500	1931	920 004	920 004 AI.jpg 920 004 AI_cale.jpg	
34	ASNIERES-SUR-SEINE	SECTION AJ	1/500	1931	920 004	920 004 AJ.jpg 920 004 AJ_cale.jpg	
35	ASNIERES-SUR-SEINE	SECTION AK	1/500	1931	920 004	920 004 AK.jpg 920 004 AK_cale.jpg	
36	ASNIERES-SUR-SEINE	SECTION AL	1/500	1931	920 004	920 004 AL.jpg 920 004 AL_cale.jpg	
37	ASNIERES-SUR-SEINE	SECTION AM	1/500	1931	920 004	920 004 AM.jpg 920 004 AM_cale.jpg	
38	ASNIERES-SUR-SEINE	SECTION AN	1/500	1931	920 004	920 004 AN.jpg 920 004 AN_cale.jpg	
39	ASNIERES-SUR-SEINE	SECTION AO	1/500	1931	920 004	920 004 AO.jpg 920 004 AO_cale.jpg	
40	ASNIERES-SUR-SEINE	SECTION AP	1/500	1931	920 004	920 004 AP.jpg 920 004 AP_cale.jpg	
41	ASNIERES-SUR-SEINE	SECTION AQ	1/500	1931	920 004	920 004 AQ.jpg 920 004 AQ_cale.jpg	
42	ASNIERES-SUR-SEINE	SECTION AR	1/500	1931	920 004	920 004 AR.jpg 920 004 AR_cale.jpg	
43	ASNIERES-SUR-SEINE	SECTION AS	1/500	1931	920 004	920 004 AS.jpg 920 004 AS_cale.jpg	
44	ASNIERES-SUR-SEINE	SECTION AT	1/500	1931	920 004	920 004 AT.jpg 920 004 AT_cale.jpg	
45	ASNIERES-SUR-SEINE	SECTION AU	1/500	1931	920 004	920 004 AU.jpg 920 004 AU_cale.jpg	
46	ASNIERES-SUR-SEINE	SECTION AV	1/500	1931	920 004	920 004 AV.jpg 920 004 AV_cale.jpg	
47	ASNIERES-SUR-SEINE	SECTION AX	1/500	1931	920 004	920 004 AX.jpg 920 004 AX_cale.jpg	
48	ASNIERES-SUR-SEINE	SECTION AY	1/500	1931	920 004	920 004 AY.jpg 920 004 AY_cale.jpg	
49	ASNIERES-SUR-SEINE	SECTION AZ	1/500	1931	920 004	920 004 AZ.jpg 920 004 AZ_cale.jpg	
50	ASNIERES-SUR-SEINE	SECTION BC	1/500	1931	920 004	920 004 BC.jpg 920 004 BC_cale.jpg	
51	ASNIERES-SUR-SEINE	SECTION BD	1/500	1931	920 004	920 004 BD.jpg 920 004 BD_cale.jpg	
52	ASNIERES-SUR-SEINE	Tableau d'assemblage		1/1000	1931	920 004 TA.jpg 920 004 TA_cale.jpg	
53	BOIS-COLOMBES	Section B	1/500	1931	920 009	920 009 0B.jpg 920 009 0B_cale.jpg	
54	BOIS-COLOMBES	Section C	1/500	1931	920 009	920 009 0C.jpg 920 009 0C_cale.jpg	
55	BOIS-COLOMBES	Section D	1/500	1931	920 009	920 009 0D.jpg 920 009 0D_cale.jpg	
56	BOIS-COLOMBES	Section E	1/500	1931	920 009	920 009 0E.jpg 920 009 0E_cale.jpg	
57	BOIS-COLOMBES	Section F	1/500	1931	920 009	920 009 0F.jpg 920 009 0F_cale.jpg	

58	BOIS-COLOMBES	Section G	1/500	1931	920 009 0G.jpg	920 009 0G_calé.jpg
59	BOIS-COLOMBES	Section H	1/500	1931	920 009 0H.jpg	920 009 0H_calé.jpg
60	BOIS-COLOMBES	Section I1/500	1931	920 009 0I.jpg	920 009 0I_calé.jpg	
61	BOIS-COLOMBES	Section J	1/500	1931	920 009 0J.jpg	920 009 0J_calé.jpg
62	BOIS-COLOMBES	Section K	1/500	1931	920 009 0K.jpg	920 009 0K_calé.jpg
63	BOIS-COLOMBES	Section L	1/500	1931	920 009 0L.jpg	920 009 0L_calé.jpg
64	BOIS-COLOMBES	Section M	1/500	1931	920 009 0M.jpg	920 009 0M_calé.jpg
65	BOIS-COLOMBES	Section N	1/500	1931	920 009 0N.jpg	920 009 0N_calé.jpg
66	BOIS-COLOMBES	Section O	1/500	1931	920 009 0O.jpg	920 009 0O_calé.jpg
67	BOIS-COLOMBES	Section P	1/500	1931	920 009 0P.jpg	920 009 0P_calé.jpg
68	BOIS-COLOMBES	Section Q	1/500	1931	920 009 0Q.jpg	920 009 0Q_calé.jpg
69	BOIS-COLOMBES	Section R	1/500	1931	920 009 0R.jpg	920 009 0R_calé.jpg
70	BOIS-COLOMBES	Section S	1/500	1931	920 009 0S.jpg	920 009 0S_calé.jpg
71	BOIS-COLOMBES	Section T	1/500	1931	920 009 0T.jpg	920 009 0T_calé.jpg
72	BOIS-COLOMBES	Section U	1/500	1931	920 009 0U.jpg	920 009 0U_calé.jpg
73	BOIS-COLOMBES	Section V	1/500	1931	920 009 0V.jpg	920 009 0V_calé.jpg
74	BOIS-COLOMBES	Section X	1/500	1931	920 009 0X.jpg	920 009 0X_calé.jpg
75	BOIS-COLOMBES	Section A	1/500	1931	920 009 A1.jpg	920 009 A1_calé.jpg
76	BOIS-COLOMBES	Tableau d'assemblage	1/1000	1931	920 009 TA.jpg	920 009 TA_calé.jpg
77	CLICHY	Section A	1/500	1938	920 024 0A.jpg	920 024 0A_calé.jpg
78	CLICHY	Section B	1/500	1938	920 024 0B.jpg	920 024 0B_calé.jpg
79	CLICHY	Section C	1/500	1938	920 024 0C.jpg	920 024 0C_calé.jpg
80	CLICHY	Section D	1/500	1938	920 024 0D.jpg	920 024 0D_calé.jpg
81	CLICHY	Section E	1/500	1938	920 024 0E.jpg	920 024 0E_calé.jpg
82	CLICHY	Section F	1/500	1938	920 024 0F.jpg	920 024 0F_calé.jpg
83	CLICHY	Section G	1/500	1938	920 024 0G.jpg	920 024 0G_calé.jpg
84	CLICHY	Section H	1/500	1938	920 024 0H.jpg	920 024 0H_calé.jpg
85	CLICHY	Section I1/500	1938	920 024 0I.jpg	920 024 0I_calé.jpg	
86	CLICHY	Section J	1/500	1938	920 024 0J.jpg	920 024 0J_calé.jpg
87	CLICHY	Section K	1/500	1938	920 024 0K.jpg	920 024 0K_calé.jpg
88	CLICHY	Section L	1/500	1938	920 024 0L.jpg	920 024 0L_calé.jpg
89	CLICHY	Section M	1/500	1938	920 024 0M.jpg	920 024 0M_calé.jpg
90	CLICHY	Section N	1/500	1938	920 024 0N.jpg	920 024 0N_calé.jpg
91	CLICHY	Section O	1/500	1938	920 024 0O.jpg	920 024 0O_calé.jpg
92	CLICHY	Section P	1/500	1938	920 024 0P.jpg	920 024 0P_calé.jpg
93	CLICHY	Section Q	1/500	1938	920 024 0Q.jpg	920 024 0Q_calé.jpg
94	CLICHY	Section R	1/500	1938	920 024 0R.jpg	920 024 0R_calé.jpg
95	CLICHY	Section S	1/500	1938	920 024 0S.jpg	920 024 0S_calé.jpg
96	CLICHY	Section T	1/500	1938	920 024 0T.jpg	920 024 0T_calé.jpg
97	CLICHY	Section U	1/500	1938	920 024 0U.jpg	920 024 0U_calé.jpg
98	CLICHY	Section V	1/500	1938	920 024 0V.jpg	920 024 0V_calé.jpg
99	CLICHY	Section X	1/500	1938	920 024 0X.jpg	920 024 0X_calé.jpg
100	CLICHY	Section Y	1/500	1938	920 024 0Y.jpg	920 024 0Y_calé.jpg
101	CLICHY	Section Z	1/500	1938	920 024 0Z.jpg	920 024 0Z_calé.jpg
102	CLICHY	Section AB	1/500	1938	920 024 AB.jpg	920 024 AB_calé.jpg
103	CLICHY	Section AC	1/500	1938	920 024 AC.jpg	920 024 AC_calé.jpg
104	CLICHY	Section AD	1/500	1938	920 024 AD.jpg	920 024 AD_calé.jpg
105	CLICHY	Clichy Section AE - Levallois-Perret	1/500	1938	920 024 AE.jpg	920 024 AE_calé.jpg
106	CLICHY	Clichy Section AD - Levallois-Perret	1/500	1938	920 024 AF.jpg	920 024 AF_calé.jpg
107	CLICHY	Plan d'assemblage	1/1000	1938	920 024 TA.jpg	920 024 TA_calé.jpg
108	COLOMBES	Section A	1/500	1934	920 025 0A.jpg	920 025 0A_calé.jpg
109	COLOMBES	Section B	1/500	1934	920 025 0B.jpg	920 025 0B_calé.jpg
110	COLOMBES	Section C	1/500	1934	920 025 0C.jpg	920 025 0C_calé.jpg
111	COLOMBES	Section D	1/500	1934	920 025 0D.jpg	920 025 0D_calé.jpg
112	COLOMBES	Section E	1/500	1934	920 025 0E.jpg	920 025 0E_calé.jpg
113	COLOMBES	Section F	1/500	1934	920 025 0F.jpg	920 025 0F_calé.jpg
114	COLOMBES	Section G	1/500	1934	920 025 0G.jpg	920 025 0G_calé.jpg
115	COLOMBES	Section H	1/500	1934	920 025 0H.jpg	920 025 0H_calé.jpg
116	COLOMBES	Section I1/500	1934	920 025 0I.jpg	920 025 0I_calé.jpg	
117	COLOMBES	Section J	1/500	1934	920 025 0J.jpg	920 025 0J_calé.jpg
118	COLOMBES	Section k	1/500	1934	920 025 0K.jpg	920 025 0K_calé.jpg
119	COLOMBES	Section L	1/500	1934	920 025 0L.jpg	920 025 0L_calé.jpg

120	COLOMBES	Section M	1/500	1934	920 025 0M.jpg	920 025 0M_cale.jpg
121	COLOMBES	Section N	1/500	1934	920 025 0N.jpg	920 025 0N_cale.jpg
122	COLOMBES	Section O	1/500	1934	920 025 0O.jpg	920 025 0O_cale.jpg
123	COLOMBES	Section P	1/500	1934	920 025 0P.jpg	920 025 0P_cale.jpg
124	COLOMBES	Section Q	1/500	1934	920 025 0Q.jpg	920 025 0Q_cale.jpg
125	COLOMBES	Section R	1/500	1934	920 025 0R.jpg	920 025 0R_cale.jpg
126	COLOMBES	Section S	1/500	1934	920 025 0S.jpg	920 025 0S_cale.jpg
127	COLOMBES	Section T	1/500	1934	920 025 0T.jpg	920 025 0T_cale.jpg
128	COLOMBES	Section U	1/500	1934	920 025 0U.jpg	920 025 0U_cale.jpg
129	COLOMBES	Section V	1/500	1934	920 025 0V.jpg	920 025 0V_cale.jpg
130	COLOMBES	Section X	1/500	1934	920 025 0X.jpg	920 025 0X_cale.jpg
131	COLOMBES	Section Y	1/500	1934	920 025 0Y.jpg	920 025 0Y_cale.jpg
132	COLOMBES	Section Z	1/500	1934	920 025 0Z.jpg	920 025 0Z_cale.jpg
133	COLOMBES	Section AB	1/500	1934	920 025 AB.jpg	920 025 AB_cale.jpg
134	COLOMBES	Section AC	1/500	1934	920 025 AC.jpg	920 025 AC_cale.jpg
135	COLOMBES	Section AD	1/500	1934	920 025 AD.jpg	920 025 AD_cale.jpg
136	COLOMBES	Section AE	1/500	1934	920 025 AE.jpg	920 025 AE_cale.jpg
137	COLOMBES	Section AF	1/500	1934	920 025 AF.jpg	920 025 AF_cale.jpg
138	COLOMBES	Section AG	1/500	1934	920 025 AG.jpg	920 025 AG_cale.jpg
139	COLOMBES	Section AH	1/500	1934	920 025 AH.jpg	920 025 AH_cale.jpg
140	COLOMBES	Section AI	1/500	1934	920 025 AI.jpg	920 025 AI_cale.jpg
141	COLOMBES	Section AJ	1/500	1934	920 025 AJ.jpg	920 025 AJ_cale.jpg
142	COLOMBES	Section AK	1/500	1934	920 025 AK.jpg	920 025 AK_cale.jpg
143	COLOMBES	Section AL	1/500	1934	920 025 AL.jpg	920 025 AL_cale.jpg
144	COLOMBES	Section AM	1/500	1934	920 025 AM.jpg	920 025 AM_cale.jpg
145	COLOMBES	Section AN	1/500	1934	920 025 AN.jpg	920 025 AN_cale.jpg
146	COLOMBES	Section AO	1/500	1934	920 025 AO.jpg	920 025 AO_cale.jpg
147	COLOMBES	Section AP	1/500	1934	920 025 AP.jpg	920 025 AP_cale.jpg
148	COLOMBES	Section AQ	1/500	1934	920 025 AQ.jpg	920 025 AQ_cale.jpg
149	COLOMBES	Section AR	1/500	1934	920 025 AR.jpg	920 025 AR_cale.jpg
150	COLOMBES	Section AS	1/500	1934	920 025 AS.jpg	920 025 AS_cale.jpg
151	COLOMBES	Section AT	1/500	1934	920 025 AT.jpg	920 025 AT_cale.jpg
152	COLOMBES	Section AU	1/500	1934	920 025 AU.jpg	920 025 AU_cale.jpg
153	COLOMBES	Section AV	1/500	1934	920 025 AV.jpg	920 025 AV_cale.jpg
154	COLOMBES	Section AX	1/500	1934	920 025 AX.jpg	920 025 AX_cale.jpg
155	COLOMBES	Section AY	1/500	1934	920 025 AY.jpg	920 025 AY_cale.jpg
156	COLOMBES	Section AZ	1/500	1934	920 025 AZ.jpg	920 025 AZ_cale.jpg
157	COLOMBES	Section BC	1/500	1934	920 025 BC.jpg	920 025 BC_cale.jpg
158	COLOMBES	Section BD	1/500	1934	920 025 BD.jpg	920 025 BD_cale.jpg
159	COLOMBES	Section BE	1/500	1934	920 025 BE.jpg	920 025 BE_cale.jpg
160	COLOMBES	Section BF	1/500	1934	920 025 BF.jpg	920 025 BF_cale.jpg
161	COLOMBES	Section BG	1/500	1934	920 025 BG.jpg	920 025 BG_cale.jpg
162	COLOMBES	Section BH	1/500	1934	920 025 BH.jpg	920 025 BH_cale.jpg
163	COLOMBES	Section BI	1/500	1934	920 025 BI.jpg	920 025 BI_cale.jpg
164	COLOMBES	Section BJ	1/500	1934	920 025 BJ.jpg	920 025 BJ_cale.jpg
165	COLOMBES	Section BK	1/500	1934	920 025 BK.jpg	920 025 BK_cale.jpg
166	COLOMBES	Section BL	1/500	1934	920 025 BL.jpg	920 025 BL_cale.jpg
167	COLOMBES	Section BM	1/500	1934	920 025 BM.jpg	920 025 BM_cale.jpg
168	COLOMBES	Section BN	1/500	1934	920 025 BN.jpg	920 025 BN_cale.jpg
169	COLOMBES	Section BO	1/500	1934	920 025 BO.jpg	920 025 BO_cale.jpg
170	COLOMBES	Section BP	1/500	1934	920 025 BP.jpg	920 025 BP_cale.jpg
171	COLOMBES	Section BQ	1/500	1934	920 025 BQ.jpg	920 025 BQ_cale.jpg
172	COLOMBES	Section BR	1/500	1934	920 025 BR.jpg	920 025 BR_cale.jpg
173	COLOMBES	Section BS	1/500	1934	920 025 BS.jpg	920 025 BS_cale.jpg
174	COLOMBES	Section BT	1/500	1934	920 025 BT.jpg	920 025 BT_cale.jpg
175	COLOMBES	Section BU	1/500	1934	920 025 BU.jpg	920 025 BU_cale.jpg
176	COLOMBES	Section BV	1/500	1934	920 025 BV.jpg	920 025 BV_cale.jpg
177	COLOMBES	Section BX	1/500	1934	920 025 BX.jpg	920 025 BX_cale.jpg
178	COLOMBES	Section BY	1/500	1934	920 025 BY.jpg	920 025 BY_cale.jpg
179	COLOMBES	Section BZ	1/500	1934	920 025 BZ.jpg	920 025 BZ_cale.jpg
180	COLOMBES	Section CD	1/500	1934	920 025 CD.jpg	920 025 CD_cale.jpg
181	COLOMBES	Section CE	1/500	1934	920 025 CE.jpg	920 025 CE_cale.jpg
182	COLOMBES	Section CF	1/500	1934	920 025 CF.jpg	920 025 CF_cale.jpg
183	COLOMBES	Section CG	1/500	1934	920 025 CG.jpg	920 025 CG_cale.jpg

184	COLOMBES	Section CH	1/500	1934	920 025 CH.jpg	920 025 CH_cale.jpg
185	COLOMBES	Plan d'assemblage	1/1000	1934	920 025 TA.jpg	920 025 TA_cale.jpg

